

5 Afdrukken

Dit hoofdstuk omvat:

- “Eenvoudige afdruktaken” op pagina 5-2
- “Lettertypen voor afdrukken” op pagina 5-3
- “Afdrukopties aanpassen” op pagina 5-6
- “Automatisch dubbelzijdig afdrukken” op pagina 5-12
- “Transparanten” op pagina 5-14
- “Enveloppen” op pagina 5-18
- “Etiketten, visitekaartjes en indexkaarten” op pagina 5-23
- “Speciaal papier” op pagina 5-28
- “Aangepast papierformaat” op pagina 5-49
- “Geavanceerde opties” op pagina 5-52

Eenvoudige afdruktaken

In deze sectie wordt het volgende besproken:

- “Overzicht van basisstappen” op pagina 5-2
- “Factoren die de afdrukprestaties beïnvloeden” op pagina 5-2

Overzicht van basisstappen

Ga als volgt te werk om afdruktaken uit te voeren:

1. Leg papier in de lade. Zie het hoofdstuk [Media plaatsen](#) in deze handleiding of ga naar [Introductie/Media plaatsen](#) op de *Cd-rom met gebruikersdocumentatie* voor meer informatie over het plaatsen van papier in de laden.
2. Als het bedieningspaneel dit aangeeft, bevestigt u of wijzigt u het papiertype en het papierformaat.
3. Open het dialoogvenster **Afdrukken** via de toepassing.
4. Selecteer desgewenst afdrukopties in het printerstuurprogramma.
 - Zie “Het printerstuurprogramma ophalen” op pagina 5-6 voor meer informatie over het openen en gebruiken van het stuurprogramma.
 - Zie “Afdrukopties aanpassen” op pagina 5-6 voor meer informatie over het opgeven van afdrukopties.
5. Stuur de taak naar de printer vanuit het dialoogvenster **Afdrukken** van de toepassing.

Factoren die de afdrukprestaties beïnvloeden

Een afdruktaak wordt beïnvloed door een groot aantal factoren, zoals de afdruksnelheid (uitgedrukt in aantal pagina's per minuut), de gebruikte media, de downloadtijd en de verwerkingstijd van het systeem.

De downloadtijd van de computer en de verwerkingstijd van het systeem zijn afhankelijk van verschillende factoren, zoals:

- systeemgeheugen
- verbindingstype (netwerk of USB)
- netwerkbesturingssysteem
- systeemconfiguratie
- bestandsgrootte en afbeeldingstype
- computersnelheid

Opmerking

Het toevoegen van extra systeemgeheugen (RAM) kan de algemene printersnelheid verhogen, maar heeft geen invloed op het aantal pagina's per minuut (ppm) dat door het systeem kan worden afgedrukt.

Lettertypen voor afdrukken

In deze sectie wordt het volgende besproken:

- “Soorten lettertypen” op pagina 5-3
- “Een lijst weergeven met beschikbare systeemlettertypen voor afdrukken” op pagina 5-3
- “Een lijst met systeemlettertypen afdrukken” op pagina 5-4
- “Lettertypen downloaden” op pagina 5-5

Soorten lettertypen

Op het systeem worden de volgende typen lettertypen gebruikt voor het afdrukken:

- De residente PostScript- en PCL-lettertypen op de printer, die altijd beschikbaar zijn voor het afdrukken.
- Lettertypen die in het systeemgeheugen zijn geladen.
- Lettertypen van de toepassing die samen met de afdruktaak zijn gedownload.

Met ATM-software (Adobe Type Manager) worden deze lettertypen op het beeldscherm van uw computer weergegeven zoals ze op de afdrukken verschijnen.

Als ATM niet op uw computer is geïnstalleerd:

1. installeert u ATM vanaf de *WorkCentre C2424 cd-rom met software*.
2. installeert u de schermlettertypen van het systeem voor uw computer vanuit de ATM-map.

Een lijst weergeven met beschikbare systeemlettertypen voor afdrukken

Gebruik CentreWare IS om een lijst weer te geven van beschikbare PCL- of PostScript-lettertypen:

1. Start uw webbrowser.
2. Geef het IP-adres van het systeem op in het veld **Adres** van de browser (<http://xxx.xxx.xxx.xxx>).
3. Klik op de knop **Properties** (Eigenschappen).
4. Klik op de map **Webserver** op de linkerbalk en klik vervolgens op **Font Files** (Lettertypebestanden).

Een lijst met systeemlettertypen afdrukken

U kunt een lijst van beschikbare PostScript- of PCL-lettertypen afdrukken via:

- het bedieningspaneel
- CentreWare IS
- het printerstuurprogramma

Via het bedieningspaneel

Ga als volgt te werk om een lijst met PCL- of PostScript-lettertypen en voorbeelden af te drukken vanaf het bedieningspaneel:

1. Druk op de knop **Systeeminstellingen**.
2. Selecteer **Gegevens** in het menu en druk vervolgens op de knop **Enter**.
3. Selecteer **Gegevenspagina's** en druk op de knop **Enter**.
4. Selecteer **PCL-lettertypenlijst** of **PostScript-lettertypenlijst** en druk op de knop **Enter** om af te drukken.

Via CentreWare IS

Ga als volgt te werk om vanuit CentreWare IS een lijst met PostScript- of PCL-lettertypen af te drukken:

1. Start uw webbrowser.
2. Geef het IP-adres van het systeem op in het veld **Adres** van de browser (http://xxx.xxx.xxx.xxx).
3. Klik op de knop **Print** (Afdrukken).
4. Selecteer de gewenste **Font List**.
5. Klik op de knop **Print**.

Met een Windows-printerstuurprogramma

Ga als volgt te werk om vanuit het printerstuurprogramma een lijst van PostScript- of PCL-lettertypen af te drukken:

1. Selecteer **Start, Instellingen** en **Printers**.
2. Klik met de rechtermuisknop op het systeem **WorkCentre C2424** en kies **Eigenschappen**.
3. Selecteer het tabblad **Probleemoplossing**.
4. Selecteer **PostScript-lettertypenlijst** of **PCL-lettertypenlijst** in de vervolgkeuzelijst **Pagina's printergegevens**.
5. Klik op de knop **Afdrukken**.

Lettertypen downloaden

Om de residentie lettertypen (die altijd beschikbaar zijn voor het afdrukken) aan te vullen, kunnen er laadbare lettertypen van de computer naar het systeem worden verzonden en in het geheugen van het systeem of op de vaste schijf van het systeem worden opgeslagen.

Opmerking

Als u het systeem uitschakelt, worden de lettertypen die u naar het geheugen hebt gedownload, verwijderd. U moet deze lettertypen opnieuw downloaden wanneer u het systeem inschakelt.

Voordat u afdrukt, moet u controleren of de lettertypen die in het document worden gebruikt, op het systeem zijn geïnstalleerd of zo zijn ingesteld dat ze op de juiste manier kunnen worden gedownload. Als uw document een lettertype bevat dat niet in het systeem is geladen of niet wordt geladen met de afdruktaak, wordt een ander lettertype gebruikt.

Voor het afdrukken worden de volgende laadbare lettertypen geaccepteerd:

- PCL
- Type 1
- Type 3
- TrueType (schaalbaar tot elke puntgrootte en ziet er op het scherm net zo uit als op papier).

Lettertypen downloaden van CentreWare Font Management Utility

CentreWare Font Management Utility (FMU) is een Windows- en Macintosh-toepassing waarmee u lettertypen, macro's en formulieren kunt beheren op de vaste schijf van een printer. Door lettertypen op een printer te downloaden kunt u de afdrukprestaties verbeteren en de omvang van het netwerkverkeer reduceren. Met dit lettertypebeheerprogramma kunt u een overzicht krijgen van PostScript- en PCL-lettertypen, deze lettertypen afdrukken, verwijderen en downloaden.

U kunt Font Management Utility downloaden vanaf de website van Xerox: www.xerox.com/office/drivers. Gebruik het trefwoord **FMU**.

Afdrukopties aanpassen

In deze sectie wordt het volgende besproken:

- “Het printerstuurprogramma ophalen” op pagina 5-6
- “De standaardlade voor afdrukken instellen” op pagina 5-7
- “Afdrukvoorkeuren selecteren (Windows)” op pagina 5-8
- “Afdrukopties selecteren voor een specifieke taak (Windows)” op pagina 5-8
- “Afdrukopties selecteren voor een specifieke taak (Macintosh)” op pagina 5-10

Zie “Geavanceerde opties” op pagina 5-52 voor meer informatie over speciale afdrukopties.

Het printerstuurprogramma ophalen

Gebruik een Xerox-printerstuurprogramma om speciale afdrukopties te activeren.

Xerox biedt stuurprogramma's voor verschillende PDL's (Page Description Language) en besturingssystemen. De volgende printerstuurprogramma's zijn beschikbaar:

Printerstuurprogramma	Bron*	Beschrijving
Windows PostScript-stuurprogramma	Cd-rom en website	Het PostScript-stuurprogramma wordt aanbevolen om volledig te kunnen profiteren van de aangepaste functies van het systeem en het authentieke Adobe® PostScript®. (Standaardprinterstuurprogramma)
PCL-stuurprogramma	Alleen website	Het PCL-stuurprogramma (Printer Command Language) kan worden gebruikt voor toepassingen waarvoor PCL nodig is. Opmerking Alleen voor Windows 2000 en Windows XP
Xerox Walk-Up-printerstuurprogramma (Windows)	Alleen website	Met dit stuurprogramma kunt u vanaf een pc afdrukken op alle Xerox PostScript-printers. Dit is bijzonder praktisch voor mensen met beroepen waarbij verschillende locaties moeten worden bezocht en die op verschillende printers moeten afdrukken.
Macintosh OS-stuurprogramma	Cd-rom en website	Met dit stuurprogramma kunt u afdrukken vanaf een Macintosh OS 9.x of OS X (versie 10.1 en hoger).
UNIX-stuurprogramma (Linux, Solaris)	Alleen website	Met dit stuurprogramma kunt u afdrukken vanaf een UNIX-besturingssysteem.

Bepaalde stuurprogramma's zijn beschikbaar op de *WorkCentre C2424 cd-rom met software* die bij het systeem is geleverd. U kunt al deze printerstuurprogramma's vinden op onze website op www.xerox.com/office/drivers.

De standaardlade voor afdrukken instellen

Gebruik voor het selecteren van de standaardlade voor het afdrukken:

- het bedieningspaneel
- CentreWare IS

Opmerking

De instellingen van het bedieningspaneel en CentreWare IS worden vervangen door de instellingen van het printerstuurprogramma.

Via het bedieningspaneel

Ga als volgt te werk om de standaardlade voor het afdrukken te selecteren:

1. Druk op het bedieningspaneel op de knop **Systeeminstellingen**.
2. Selecteer **Instellingen standaardwaarden voor taak** in het menu en druk vervolgens op **Enter**.
3. Selecteer **Instellingen standaardwaarden voor afdrukken** en druk vervolgens op **Enter**.
4. Selecteer **Instellingen papierverwerking** en druk op **Enter**.
5. Selecteer **Papierbron** en druk op **Enter**.
6. Schuif naar de gewenste lade of selecteer **Automatische selectie**.
7. Druk op de **Enter**-knop om de wijzigingen op te slaan.

Via CentreWare IS

Ga als volgt te werk om de standaardlade voor het afdrukken te selecteren:

1. Start uw webbrowser.
2. Geef het IP-adres van het systeem op in het veld **Adres** van de browser (<http://xxx.xxx.xxx.xxx>).
3. Klik op **Properties** (Eigenschappen).
4. Klik op de map **General** (Algemeen) op de linkerzijbalk en klik vervolgens op **Printer Defaults** (Standaardinstellingen printer).
5. Blader naar **Print Mode Settings** (Instellingen afdrukmodus) en selecteer de gewenste lade in de vervolgkeuzelijst **Paper Source** (Papierbron).
6. Klik onder aan het scherm op **Save Changes** (Wijzigingen opslaan).

Afdrukvoorkeuren selecteren (Windows)

Printervoorkeuren gelden voor al uw afdruktaken, tenzij u ze voor een specifieke taak overschrijft. Als u bijvoorbeeld automatisch dubbelzijdig afdrukken wilt gebruiken voor de meeste afdruktaken, stelt u deze optie in bij de printerinstellingen.

1. Klik op **Start**, selecteer **Instellingen** en klik op **Printers**.
2. Klik in de map **Printers** met de rechtermuisknop op het pictogram voor uw printer.
3. Kies **Printervoorkeuren** of **Eigenschappen** in het snelmenu.
4. Selecteer de gewenste opties op de tabbladen van het stuurprogramma. Zie de tabel Afdrukopties voor Windows-besturingssystemen voor specifieke afdrukopties.
5. Klik op **OK** om uw selecties op te slaan.

Opmerking

Klik op de knop **Help** op het tabblad van het printerstuurprogramma om de on line help weer te geven voor meer informatie over de opties van Windows-printerstuurprogramma's.

Afdrukopties selecteren voor een specifieke taak (Windows)

Als u voor een specifieke taak speciale afdrukopties wilt gebruiken, moet u de instellingen van het stuurprogramma wijzigen voordat u de taak naar de printer zendt. Als u bijvoorbeeld een bepaalde afbeelding wilt afdrukken met de kwaliteit **Hoge resolutie / Foto**, moet u deze instelling in het stuurprogramma selecteren voordat u de taak afdrukt.

1. Open het document of de afbeelding in de overeenkomstige toepassing en open het dialoogvenster **Afdrukken**.
2. Selecteer de WorkCentre C2424-kopieerapparaat-printer en klik op de knop **Eigenschappen** om het printerstuurprogramma te openen.
3. Selecteer de gewenste opties op de tabbladen van het stuurprogramma. Raadpleeg de onderstaande tabel voor specifieke afdrukopties.
4. Klik op **OK** om uw selecties op te slaan.
5. Druk de taak af.

Opmerking

Klik op de knop **Help** op het tabblad van het printerstuurprogramma om de on line help weer te geven voor meer informatie over de opties van Windows-printerstuurprogramma's.

Afdrukopties voor Windows-besturingssystemen

Besturingssysteem	Tabblad in stuurprogramma	Afdrukopties
Windows 2000, Windows XP of Windows Server 2003	Tabblad Setup	<ul style="list-style-type: none"> ■ Afdrukstand ■ Dubbelzijdig afdrucken ■ Pagina's per vel
	Tabblad Papier/Kwaliteit	<ul style="list-style-type: none"> ■ Papiertype, Formaat en Ladeselectie ■ Voorbladen ■ Afdrukkwaliteit
	Tabblad Uitvoeropties	<ul style="list-style-type: none"> ■ Deelpagina's ■ Beveiligde afdrucken, Testafdrucken en Opgeslagen afdrucken ■ Einde van de taak
	Tabblad TekColor	<ul style="list-style-type: none"> ■ Kleurcorrecties ■ Zwart-witconversie
Windows NT	Tabblad Pagina-instelling	<ul style="list-style-type: none"> ■ Afdrukstand ■ Dubbelzijdig afdrucken
	Tabblad Papier/kwaliteit	<ul style="list-style-type: none"> ■ Papiertype, Formaat en Ladeselectie ■ Voorbladen ■ Afdrukkwaliteit
	Tabblad Uitvoeropties	<ul style="list-style-type: none"> ■ Deelpagina's ■ Beveiligde afdrucken, Testafdrucken en Opgeslagen afdrucken
	Tabblad TekColor	<ul style="list-style-type: none"> ■ Kleurcorrecties ■ Zwart-witconversie
Windows 98 of Windows ME	Tabblad Instelling	<ul style="list-style-type: none"> ■ Papiertype, Formaat en Ladeselectie ■ Afdrukstand ■ Dubbelzijdig afdrucken ■ Afdrukkwaliteit ■ Einde van de taak
	Tabblad Uitvoeropties	<ul style="list-style-type: none"> ■ Deelpagina's ■ Voorbladen ■ Beveiligde afdrucken, Testafdrucken en Opgeslagen afdrucken
	Tabblad TekColor	<ul style="list-style-type: none"> ■ Kleurcorrecties ■ Zwart-witconversie

Afdrukopties selecteren voor een specifieke taak (Macintosh)

Als u instellingen wilt selecteren voor een specifieke afdruktaak, moet u de instellingen van het stuurprogramma wijzigen voordat u de taak naar de printer zendt.

1. Open het document in uw toepassing en kies **Print** in het menu **Archief**.
2. Selecteer de gewenste afdrukopties in de menu's en vervolgkeuzelijsten.

Opmerking

In Macintosh OS X klikt u op **Presets opslaan** in het scherm van het menu **Print** om de huidige printerinstellingen op te slaan. U kunt meerdere presets maken en elke preset opslaan met een unieke naam en printerinstellingen. Als u taken wilt afdrukken met specifieke printerinstellingen, klikt u op de overeenkomstige opgeslagen preset in de lijst **Presets**.

3. Klik op **Print** om de taak af te drukken.

Raadpleeg de onderstaande tabel voor specifieke afdrukopties. Zie "Geavanceerde opties" op pagina 5-52 voor meer informatie.

Instellingen Macintosh PostScript-stuurprogramma

Besturingssysteem	Vervolgkeuzelijst Stuurprogramma	Afdrukopties
Mac OS X versie 10.1 en hoger	Exemplaren en Pagina's	<ul style="list-style-type: none"> ■ Exemplaren ■ Pagina's
	Layout	<ul style="list-style-type: none"> ■ Pagina's per vel ■ Layout-richting ■ Rand
	Uitvoeropties	<ul style="list-style-type: none"> ■ Bewaar als bestand ■ Structuur
	Printerfuncties	<ul style="list-style-type: none"> ■ Bron deelpagina ■ Deelpagina (Aan/Uit) ■ Functiesets
	Afbeeldingskwaliteit	<ul style="list-style-type: none"> ■ Afdrukkwaliteit
	Foutafhandeling	<ul style="list-style-type: none"> ■ PostScript-fouten ■ Schakelen tussen laden
	Papiertoevoer	<ul style="list-style-type: none"> ■ Alle pagina's uit ■ Eerste pagina uit ■ Overige pagina's
	Overzicht	Overzicht van alle instellingen van het printerstuurprogramma

Instellingen Macintosh PostScript-stuurprogramma (vervolg)

Besturingssysteem	Vervolgkeuzelijst Stuurprogramma	Afdrukopties
Mac OS 9.x	Algemeen	<ul style="list-style-type: none"> ■ Exemplaren ■ Pagina's ■ Papierbron
	Afdr. in achtergrond	<ul style="list-style-type: none"> ■ Druk af in ■ Afdruktijdstip
	Kleuraanpassing	<ul style="list-style-type: none"> ■ Afdrukkleur ■ Doel ■ Printerprofiel
	Dekblad	<ul style="list-style-type: none"> ■ Infopagina ■ Infopagina uit
	Lettertype-instellingen	<ul style="list-style-type: none"> ■ Documentatie lettertypen ■ Downloaden lettertypen
	Vastleggen afdruktaken	<ul style="list-style-type: none"> ■ Als een PostScript-fout optreedt ■ Documentatie afdruktaken ■ Documentatiemap afdruktaken
	Layout	<ul style="list-style-type: none"> ■ Pagina's per vel ■ Rand ■ Druk af aan beide zijden
	Bewaar als bestand	<ul style="list-style-type: none"> ■ Structuur ■ PostScript Level ■ Dataformaat ■ Lettertypen bijsluiten
	Afdrukkwaliteit	<ul style="list-style-type: none"> ■ 600 x 600 dpi ■ Ware 1200 x 1200 dpi ■ Afbeelding afvlakken
	Taaktype	<ul style="list-style-type: none"> ■ Normaal ■ Testafdruk ■ Opgeslagen afdruk ■ Beveiligd afdrukken
	Geavanceerde opties 1	<ul style="list-style-type: none"> ■ Papierbestemming ■ Papiertypen ■ Offset gesorteerde sets ■ Afdrukken van rand tot rand ■ Werkwijze bij onjuist afdruk materiaal ■ Bron deelpagina ■ Deelpagina
	Geavanceerde opties 2	<ul style="list-style-type: none"> ■ Papierbron laatste pagina ■ Conceptmodus

Automatisch dubbelzijdig afdrucken

In deze sectie wordt het volgende besproken:

- “Richtlijnen” op pagina 5-12
- “Bindrand” op pagina 5-12
- “Overzicht van stappen voor dubbelzijdig afdrucken” op pagina 5-13
- “Dubbelzijdig afdrucken selecteren in het stuurprogramma” op pagina 5-13

Richtlijnen

Voordat u een dubbelzijdig document afdrukt, moet u controleren of u papier gebruikt dat voldoet aan de volgende vereisten:

Type/Formaat/Gewicht	Lade
Normaal papier Letter, A4, Legal, Executive, A5, Statement, US Folio, B5 ISO, B5 JIS 60–120 g/m ² (16–32 lb. schrijfpapier) (22–45 lb. omslagpapier)	Alle laden
Xerox Phaser-briefkaarten Driebladige Xerox Phaser-brochures Xerox Phaser Professional Solid Ink-glanspapier	Alle laden
Aangepast papierformaat Breedte: 140–216 mm (5,5–8,5 inch) en hoogte: 210–356 mm (8,3–14,0 inch) 60–120 g/m ² (16–32 lb. schrijfpapier) (22–45 lb. omslagpapier)	Lade 1

Bindrand

Wanneer u het printerstuurprogramma gebruikt om dubbelzijdig afdrucken te selecteren, kunt u ook de bindrand selecteren. Hiermee bepaalt u hoe de pagina's worden omgeslagen. Het uiteindelijke resultaat is afhankelijk van de afdrukstand (staand of liggend) van de afbeeldingen op de pagina, zoals wordt weergegeven in de volgende tabel.

Staand
Binden aan zijrand
Over lange papierzijde
spiegelen

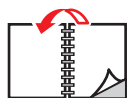

Staand
Binden aan bovenrand
Over korte papierzijde
spiegelen



Liggend
Binden aan zijrand
Over korte papierzijde
spiegelen

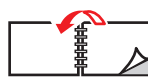

Liggend
Binden aan bovenrand
Over lange papierzijde
spiegelen



Overzicht van stappen voor dubbelzijdig afdrukken

Ga als volgt te werk om automatisch dubbelzijdig afdrukken te selecteren:

1. Leg papier in de lade. Zie het hoofdstuk [Media plaatsen](#) in deze handleiding of ga naar [Introductie/Media plaatsen](#) op de *Cd-rom met gebruikersdocumentatie* voor meer informatie.
 - **Lade 1:** plaats de eerste zijde van de pagina **naar boven** met de **onderrand** van de pagina tegen de rollers.
 - **Lade 2, 3 of 4:** plaats de eerste zijde van de pagina **omlaag** met de **bovenrand** van de pagina richting de **achterkant** van de lade.
2. Selecteer dubbelzijdig afdrukken in het printerstuurprogramma. De locatie van de selecties is afhankelijk van het besturingssysteem op de computer.
3. Klik op **OK** om de instellingen van het printerstuurprogramma te accepteren en klik nogmaals op **OK** om het afdrukken te starten.

Dubbelzijdig afdrukken selecteren in het stuurprogramma

Ga als volgt te werk om automatisch dubbelzijdig afdrukken te selecteren in een ondersteund stuurprogramma:

- **Windows 98 of Windows ME PostScript-stuurprogramma:**
Selecteer **Afdrukken op twee zijden** onder **Pagina-indeling** op het tabblad Setup. U kunt desgewenst ook **Binding aan bovenrand** selecteren.
- **Windows 2000, Windows XP of Windows Server 2003 PostScript-stuurprogramma:**
Selecteer **Over lange zijde spiegelen** of **Over korte zijde spiegelen** op het tabblad **Indeling** onder **Afdrukken op beide zijden (Duplex)**, afhankelijk van de gewenste bindrand voor de uitvoer.
- **Windows NT PostScript-stuurprogramma:**
Selecteer **Over lange zijde spiegelen** of **Over korte zijde spiegelen** op het tabblad **Pagina-instelling** onder **Afdrukken op beide zijden (Dubbelzijdig afdrukken)**, afhankelijk van de gewenste bindrand voor de uitvoer.
- **Mac OS 9-stuurprogramma:**
Selecteer **Indeling** in de vervolgkeuzelijst van het dialoogvenster **Print**, selecteer **Afdrukken op beide zijden** en klik op het pictogram **Binding** dat overeenkomt met de gewenste bindrand.
- **Mac OS X (versie 10.1 en hoger)-stuurprogramma:**
Selecteer **Duplex** in de vervolgkeuzelijst van het dialoogvenster **Print**, selecteer **Afdrukken op beide zijden** en klik op het pictogram **Binding** dat overeenkomt met de gewenste bindrand.

Transparanten

In deze sectie wordt het volgende besproken:

- “Richtlijnen” op pagina 5-14
- “Afdrukken op transparanten vanuit lade 1” op pagina 5-15
- “Afdrukken op transparanten vanuit lade 2, 3 of 4” op pagina 5-16

U kunt transparanten vanuit elke lade afdrukken. Ze zijn uitsluitend geschikt voor enkelzijdig afdrukken.

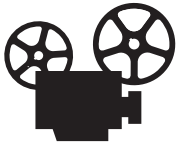

Er zijn video's beschikbaar met instructies voor het afdrukken van transparanten. U vindt deze op de *Cd-rom met gebruikersdocumentatie* en op www.xerox.com/office/c2424support.

Gebruik voor de beste resultaten alleen Xerox-transparanten die worden aanbevolen voor de WorkCentre C2424-kopieerapparaat-printer.

Neem voor het bestellen van papier, transparanten of andere speciale media contact op met de plaatselijke leverancier of ga naar www.xerox.com/office/supplies.

Richtlijnen

- Verwijder al het papier voordat u transparanten in de lade plaatst.
- Plaats geen transparanten boven de vullijn. Dit kan een papierstoring veroorzaken.
- Neem transparanten met beide handen bij de randen vast om te voorkomen dat er vingerafdrukken en vouwen ontstaan, waardoor de afdrukkwaliteit kan verminderen.
- Zorg ervoor dat u op het bedieningspaneel het papiertype wijzigt in **Transparanten**.
- Gebruik geen transparanten met streken langs de zijkanten.

Afdrukken op transparanten vanuit lade 1

1. Plaats transparanten in lade 1.

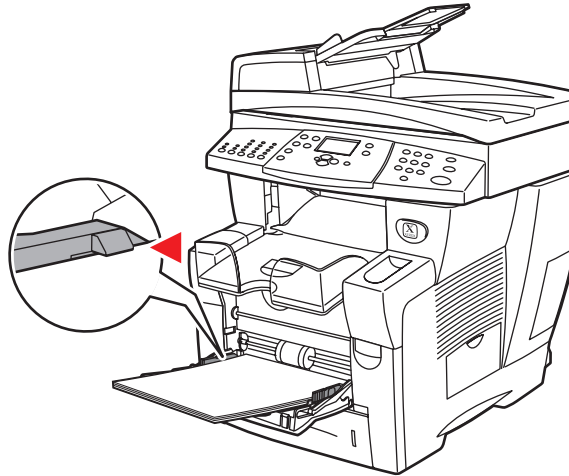

2424-0

Opmerking

Plaats transparanten niet boven de vullijn.

2. Duw de papiergeleiders tegen de zijkant van de transparanten.

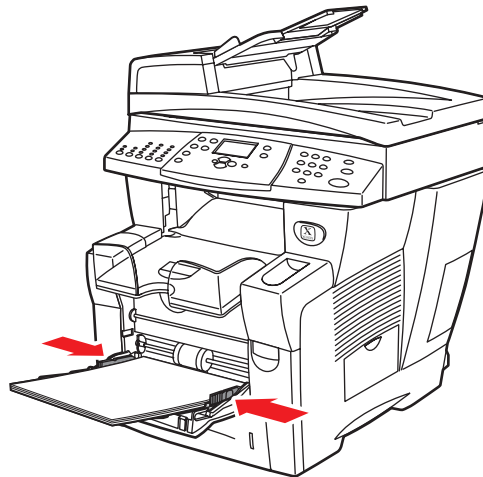

2424-041

3. Op het bedieningspaneel:
 - a. Selecteer **Wijzigen** en druk op **Invoeren**.
 - b. Selecteer het formaat van de transparanten en druk op **Invoeren**.
 - c. Selecteer het papierstype **Transparant** en druk op **Invoeren** om de selectie op te slaan.
4. Selecteer in het printerstuurprogramma **Transparant** als papierstype of **Lade 1** als papierbron.

Afdrukken op transparanten vanuit lade 2, 3 of 4

1. Trek de lade helemaal uit het systeem.

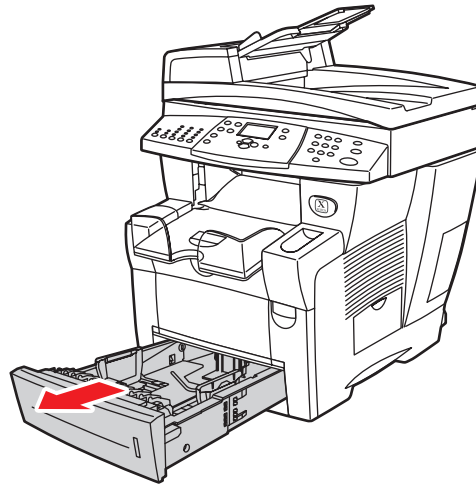

2424-00

2. Pas de breedte- en lengtegeleiders aan het formaat van de transparanten aan.
 - Druk tegen de zijkant van de lengtegeleider en schuif de geleider tot de pijl op de geleider het juiste transparantformaat aangeeft en de geleider vastklikt.
 - Schuif de breedtegeleiders tot de pijlen op de geleiders het juiste transparantformaat aangeven en de geleiders vastklikken.

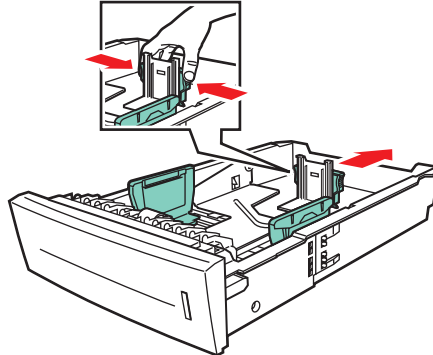

2424-094

Opmerking

Ook als de papiergeleiders goed zijn ingesteld, kan er een kleine kier tussen het papier en de geleiders zitten.

3. Plaats transparanten in de lade.

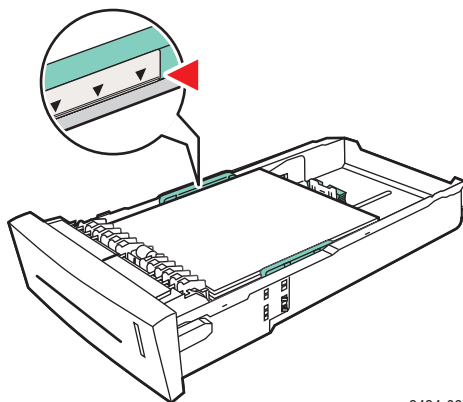

2424-097

Opmerking

Plaats transparanten niet boven de vullijn in de lade.

4. Schuif de lade in de sleuf en duw de lade volledig naar de achterkant van het systeem.

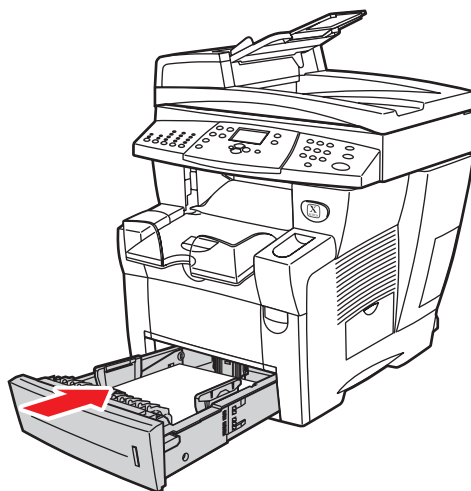

2424-004

5. Op het bedieningspaneel:
 - a. Druk op de knop **Afdrukken**.
 - b. Selecteer **Papiertoevoer** en druk op **Invoeren**.
 - c. Selecteer **Papiertype lade 2, 3 of 4** en druk op **Invoeren**.
 - d. Selecteer **Transparant** en druk op **Invoeren**.
 - e. Druk op de **Invoeren**-knop om uw keuze op te slaan.
6. Selecteer in het printerstuurprogramma **Transparant** als papiertype of de gewenste lade als papierbron.

Enveloppen

In deze sectie wordt het volgende besproken:

- “Richtlijnen” op pagina 5-18
- “Afdrukken op enveloppen vanuit lade 1” op pagina 5-20
- “Afdrukken op enveloppen vanuit lade 2, 3 of 4” op pagina 5-21



Er zijn video's beschikbaar met instructies voor het plaatsen van enveloppen. U vindt deze op de *Cd-rom met gebruikersdocumentatie* en op www.xerox.com/office/c2424support.

Richtlijnen

U kunt de volgende enveloppen vanuit elke lade afdrukken:

- #10 Commercial (4,12 x 9,5 inch)
- DL (110 x 220 mm)
- C5 (162 x 229 mm)

De volgende enveloppen moeten worden afgedrukt vanuit lade 1:

- #5 ½ Statig (4,375 x 5,75 inch)
- #6 ¾ Commercial (3,625 x 6,5 inch)
- Monarch (3,87 x 7,5 inch)
- #6 ½ Brochure (6 x 9 inch)
- A7 (5,25 x 7,25 inch)

Correct afdrukken op enveloppen is vooral afhankelijk van de kwaliteit en constructie van de enveloppen. Volg de onderstaande richtlijnen wanneer u op enveloppen afdrukt:

- Alle enveloppen mogen alleen voor enkelzijdig afdrukken worden gebruikt.
- Gebruik alleen papieren enveloppen.
- Gebruik geen vensterenveloppen, enveloppen met metalen klemmen of enveloppen met plakranden met beschermstrips.
- Bij het afdrukken op enveloppen kunnen deze kreuken en/of in reliëf worden bedrukt.

Opmerking

Enveloppen met naden op de zijkant, met achterkleppen of met platte aankondigingskleppen kunnen een papierstoring veroorzaken.

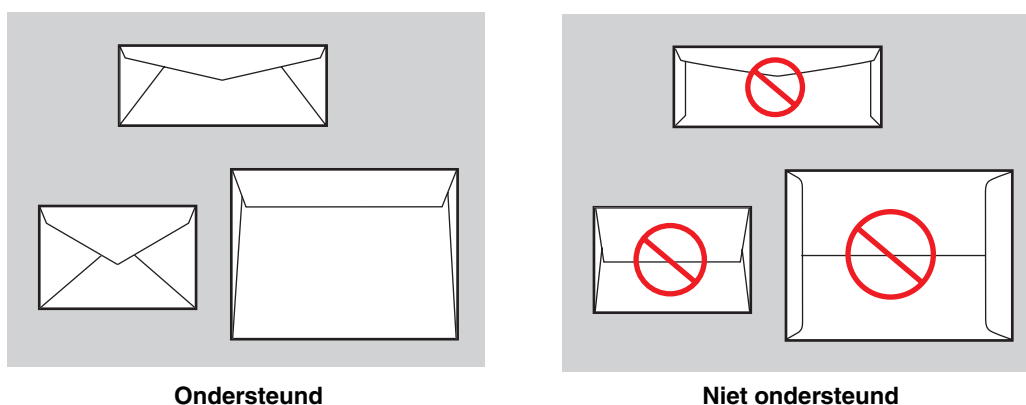

Enveloppen opslaan

- Zorg voor een constante omgevingstemperatuur en relatieve vochtigheidsgraad.
- Bewaar ongebruikte enveloppen altijd in hun oorspronkelijke verpakking om te voorkomen dat ze te droog of vochtig worden. Als dat toch gebeurt, kan het de afdrukkwaliteit negatief beïnvloeden of ertoe leiden dat de enveloppen kreuken. Als enveloppen te vochtig worden, kunnen ze aan elkaar blijven plakken vóór of tijdens het afdrukken.

Het afdrukken voorbereiden

- Enveloppen mogen alleen voor enkelzijdig afdrukken worden gebruikt.
- Leg een zwaar boek op de enveloppen om 'belletjes' uit de enveloppen te verwijderen voordat u ze in de printer plaatst.

Ga als volgt te werk als er inkt ontbreekt rond de naden van de envelop:

- Zet de tekst op een andere plaats op de envelop.
- Gebruik een andere envelopstijl.
- Gebruik lichtere enveloppen.

Afdrukken op enveloppen vanuit lade 1

1. Plaats als volgt enveloppen in lade 1:

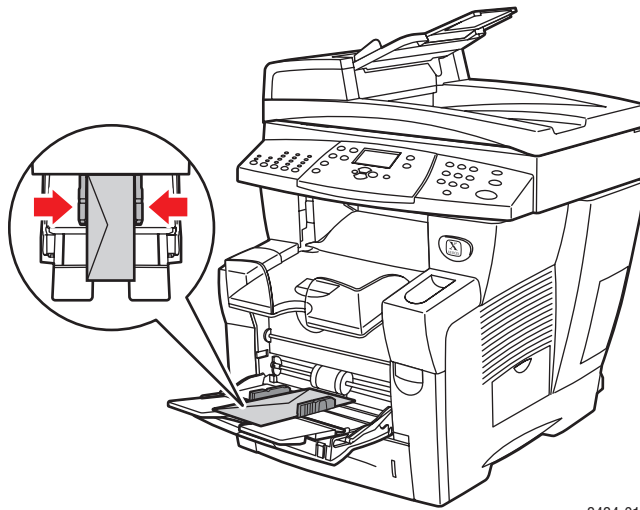

2424-010

Plaats de enveloppen met de **klep omhoog** aan de linkerkant van het systeem.

2. Duw de papiergeleiders tegen de zijkant van de enveloppen.
3. Op het bedieningspaneel:
 - a. Als niet het juiste type envelop is ingesteld, selecteert u **Wijzigen** en drukt u op **Invoeren**.
 - b. Selecteer het envelopformaat en druk op **Invoeren**.
 - c. Selecteer het papiertype **Normaal papier** en druk op **Invoeren** om de selectie op te slaan.
4. Selecteer in het printerstuurprogramma **Lade 1** als de papierbron.

Afdrukken op enveloppen vanuit lade 2, 3 of 4

1. Trek de lade helemaal uit het systeem.

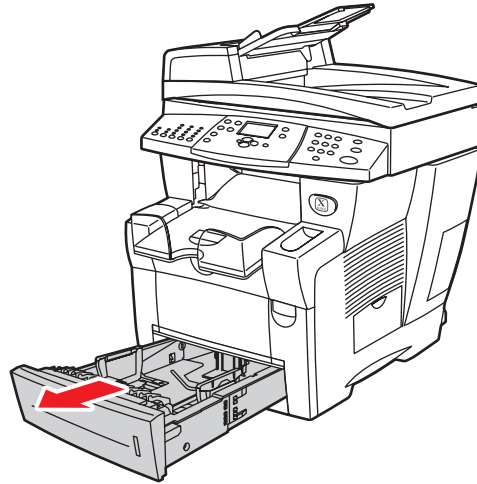

2424-001

2. Pas de papiergeleiders aan het envelopformaat aan.
 - Druk tegen de zijkant van de lengtegeleider en schuif de geleider tot de pijl op de geleider het juiste envelopformaat aanwijst en de geleider vastklikt.
 - Schuif de zijgeleiders tot de pijlen op de geleiders het juiste envelopformaat aangeven en de geleiders vastklikken.

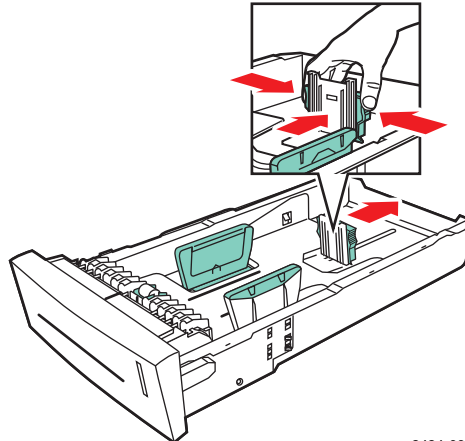

2424-099

Opmerking

Ook als de papiergeleiders goed zijn ingesteld, kan er een kleine kier tussen het papier en de geleiders zitten.

3. Plaats de enveloppen in de lade met de **klep naar beneden** aan de **linkerkant** van de printer.

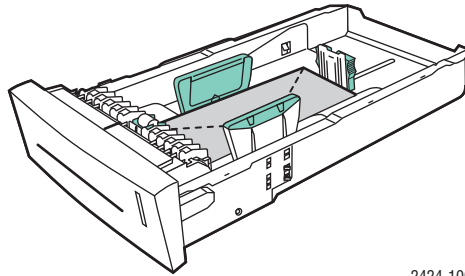

2424-100

Opmerking

In de lade zijn afzonderlijke vullijnen beschikbaar voor enveloppen en andere media. Plaats enveloppen niet boven de vullijn voor enveloppen. Als u te veel papier plaatst, kunnen er papierstoringen optreden.

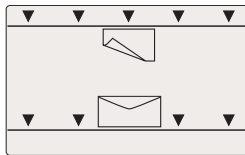

4. Schuif de lade in de sleuf en duw de lade volledig naar de achterkant van het systeem.

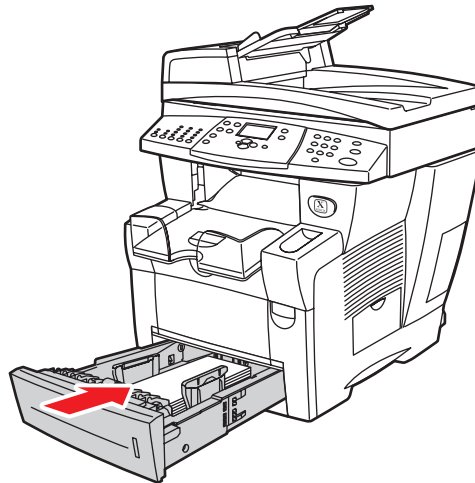

2424-101

5. Op het bedieningspaneel:
 - a. Druk op de knop **Afdrukken**.
 - b. Selecteer **Papiertoevoer** en druk op **Invoeren**.
 - c. Selecteer **Papiertype lade 2, 3** of **4** en druk op **Invoeren**.
 - d. Selecteer **Normaal papier** en druk op **Invoeren**.
 - e. Druk op de **Invoeren**-knop om uw keuze op te slaan.
6. Selecteer in het printerstuurprogramma de lade die u wilt instellen als papierbron.

Etiketten, visitekaartjes en indexkaarten

In deze sectie wordt het volgende besproken:

- “Richtlijnen” op pagina 5-18
- “Afdrukken op etiketten vanuit lade 1” op pagina 5-24
- “Afdrukken op etiketten vanuit lade 2, 3 of 4” op pagina 5-25
- “Afdrukken op visitekaartjes of indexkaarten vanuit lade 1” op pagina 5-27

Gebruik voor de beste resultaten alleen Xerox-etiketten of -visitekaartjes die worden aanbevolen voor de WorkCentre C2424-kopieerapparaat-printer.

Neem voor het bestellen van papier, transparanten of andere speciale media contact op met de plaatselijke leverancier of ga naar www.xerox.com/office/supplies.

Richtlijnen

- Visitekaartjes kunnen worden afgedrukt vanuit lade 1 en mogen alleen enkelzijdig worden afgedrukt.
- Ook indexkaarten (3 inch x 5 inch) kunt u alleen in lade 1 plaatsen. Ze zijn uitsluitend geschikt voor enkelzijdig afdrukken.
- U kunt etiketten in iedere lade plaatsen. Ze zijn uitsluitend geschikt voor enkelzijdig afdrukken.
- Gebruik geen vinyllabels.
- Gebruik geen etiketten, kaarten of mapjes op een vel waarop items ontbreken, omdat hierdoor de printeronderdelen beschadigd kunnen raken.
- Druk geen cd-labels af.
- Bewaar niet-gebruikte etiketten en kaarten in hun oorspronkelijke verpakking. Laat de media in de oorspronkelijke verpakking totdat u ze gaat gebruiken. Plaats ongebruikte media weer in de oorspronkelijke verpakking en sluit deze goed.
- Koop regelmatig nieuwe media. Als etiketten en kaarten erg lang onder extreme omstandigheden worden bewaard, kunnen ze omkrullen en vastlopen in de printer.

Afdrukken op etiketten vanuit lade 1

1. Plaats de etiketten in de lade met de zijde waarop moet worden afgedrukt **omlaag** en met de **bovenrand** van de pagina tegen de rollers.

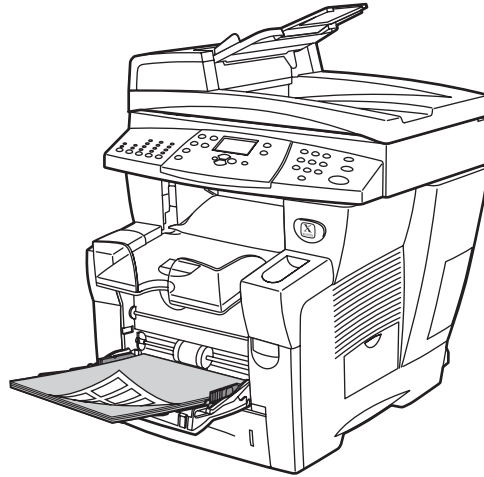

2424-102

2. Duw de papiergeleiders tegen de zijkant van de etiketten.

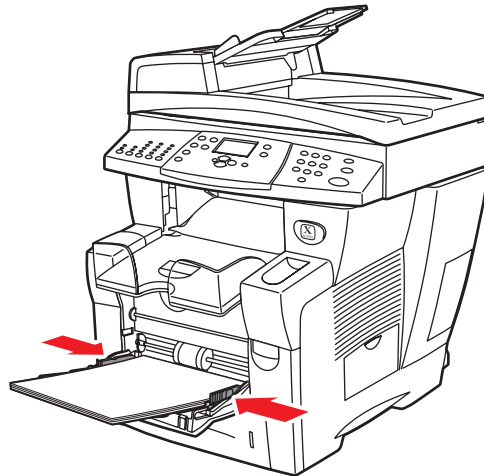

2424-041

3. Op het bedieningspaneel:
 - a. Selecteer **Wijzigen** en druk op **Invoeren**.
 - b. Selecteer het papierformaat en druk op **Invoeren**.
 - c. Selecteer het papierstype **Etiketten** en druk op **Invoeren** om de selectie op te slaan.
4. Selecteer in het printerstuurprogramma **Etiketten** als papierstype of **Lade 1** als papierbron.

Afdrukken op etiketten vanuit lade 2, 3 of 4

1. Trek de lade helemaal uit het systeem.

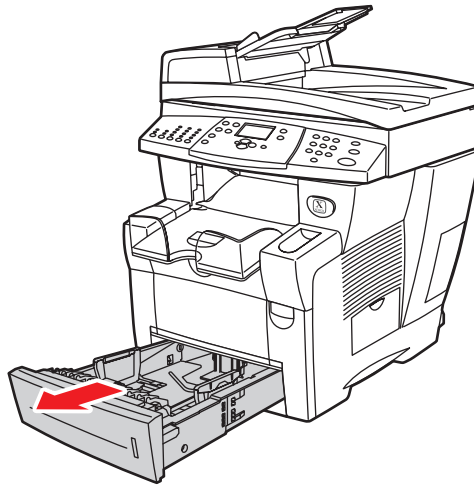

2424-001

2. Pas, indien nodig, de lengte- en breedtegeleider aan het papierformaat aan.
 - Druk tegen de zijkant van de lengtegeleider en schuif de geleider tot de pijl op de geleider het juiste papierformaat aanwijst en de geleider vastklikt.
 - Schuif de zijgeleiders tot de pijlen op de geleiders het juiste papierformaat aangeven en de geleiders vastklikken.

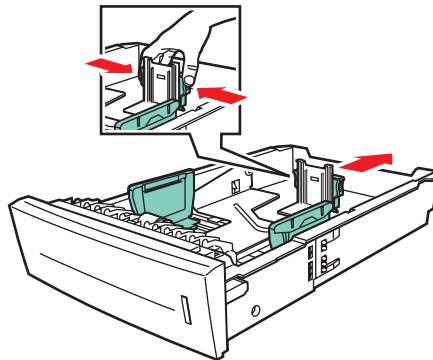

2424-094

Opmerking

Ook als de papiergeleiders goed zijn ingesteld, kan er een kleine kier tussen het papier en de geleiders zitten.

3. Plaats de etiketten in de lade, met de te bedrukken zijde **omhoog** en de **bovenkant** van de pagina richting de **voorkant** van de lade.

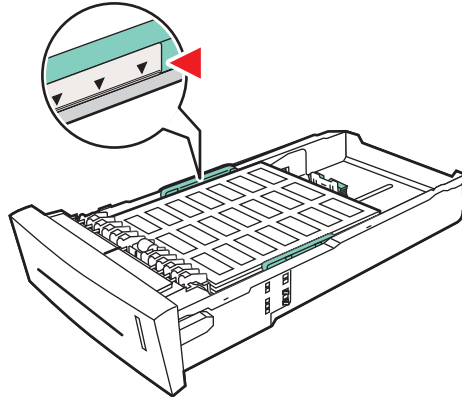

2424-103

Opmerking

Plaats etiketten niet boven de vullijn in de lade.

4. Schuif de lade in de sleuf en duw de lade volledig naar de achterkant van het systeem.

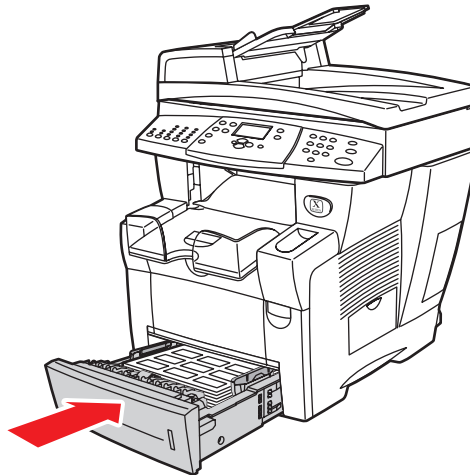

2424-104

5. Op het bedieningspaneel:
 - a. Druk op de knop **Afdrukken**.
 - b. Selecteer **Papiertoevoer** en druk op **Invoeren**.
 - c. Selecteer **Papiertype lade 2, 3 of 4** en druk op **Invoeren**.
 - d. Selecteer **Etiketten** en druk op **Invoeren**.
 - e. Druk op de **Invoeren**-knop om uw keuze op te slaan.
6. Selecteer in het printerstuurprogramma **Etiketten** als papiertype of de gewenste lade als papierbron.

Afdrukken op visitekaartjes of indexkaarten vanuit lade 1

1. Plaats de kaartjes in de lade met de zijde waarop moet worden afgedrukt **naar beneden** en met de **bovenrand** van de pagina tegen de rollers.

Let op

Plaats maximaal 25 vellen met visitekaartjes. Als u meer dan 25 vellen plaatst, kunnen er papierstoringen optreden.

2. Schuif de papiergeleiders tegen de zijkant van de visitekaartjes of indexkaarten.

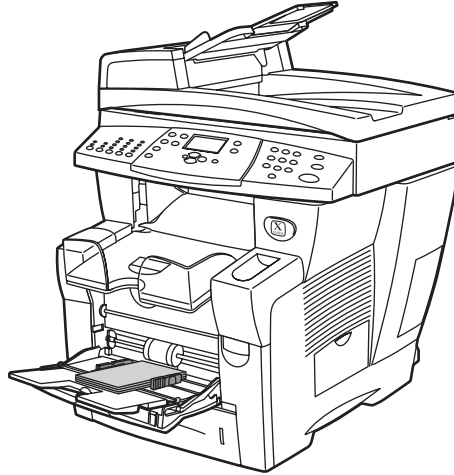

2424-179

3. Op het bedieningspaneel:
 - a. Selecteer **Wijzigen** en druk op **Invoeren**.
 - b. Selecteer het gewenste papierformaat en druk op **Invoeren**.
 - c. Selecteer het papierstype **Normaal papier** en druk op **Invoeren** om de selectie op te slaan.
4. Als u indexkaarten afdrukt, duwt u het papierklepje in de uitvoerlade omhoog.

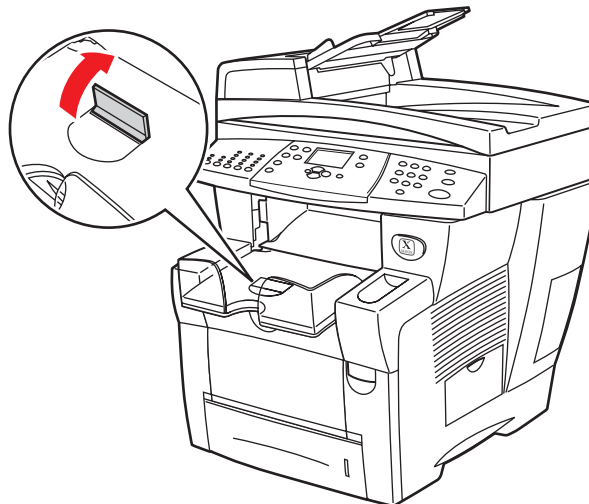

2424-186

5. Selecteer in het printerstuurprogramma **Lade 1** als de papierbron.

Speciaal papier

In deze sectie wordt het volgende besproken:

- “Fotopapier” op pagina 5-28
- “Briefkaarten en driebladige brochures” op pagina 5-32
- “Weerbestendig papier” op pagina 5-36
- “Glanspapier” op pagina 5-40
- “Niet-carbonpapier” op pagina 5-43

Fotopapier

Gebruik voor de beste resultaten alleen Xerox Professional Solid Ink-fotopapier dat wordt aanbevolen voor de WorkCentre C2424-kopieerapparaat-printer.

Neem voor het bestellen van papier, transparanten of andere speciale media contact op met de plaatselijke leverancier of ga naar www.xerox.com/office/supplies.

Richtlijnen

- U kunt elke gewenste lade gebruiken wanneer u afdrukt op Xerox Professional Solid Ink-fotopapier.
- U kunt alleen afdrukken op de glanzende zijde van het papier.
- Open verzegelde pakken fotopapier pas wanneer u deze in het systeem wilt plaatsen.
- Plaats alleen het aantal vellen dat u wilt gebruiken. Plaats ongebruikt papier terug in de oorspronkelijke verpakking en sluit deze goed. Koop regelmatig nieuw papier.
- Selecteer voor de beste resultaten de afdrukkwaliteit **Hoge resolutie/Foto** in het printerstuurprogramma.

Zie “Afdrukkwaliteit selecteren” op pagina 5-53 voor meer informatie.

Afdrukken op Xerox Professional Solid Ink -fotopapier vanuit lade 1

1. Plaats het papier in de lade met de zijde waarop moet worden afgedrukt (de glanzende zijde) **naar beneden** en met de **bovenrand** van de pagina tegen de rollers.
2. Duw de papiergeleiders tegen de zijkant van het papier.

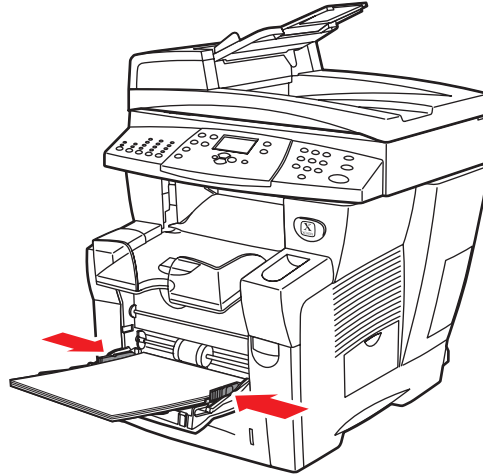

2424-041

3. Op het bedieningspaneel:
 - a. Selecteer **Wijzigen** en druk op **Invoeren**.
 - b. Selecteer het papierformaat en druk op **Invoeren**.
 - c. Selecteer het papierstype **Speciaal** en druk op **Invoeren** om de selectie op te slaan.
4. In het printerstuurprogramma doet u het volgende:
 - a. Selecteer de afdrukkwaliteit **Hoge resolutie / Foto**.
 - b. Selecteer **Lade 1** als papierbron.

Afdrukken op Xerox Professional Solid Ink -fotopapier vanuit lade 2, 3 of 4

1. Trek de lade helemaal uit het systeem.

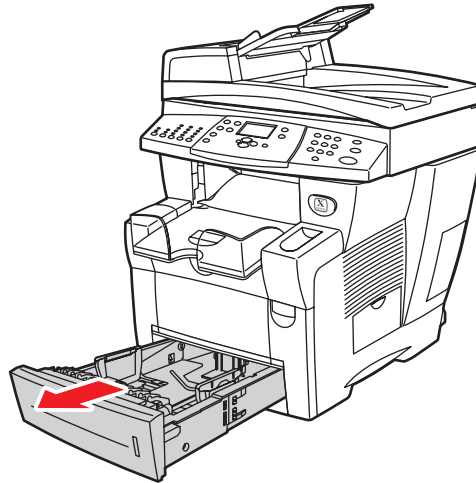

2424-001

2. Pas, indien nodig, de lengte- en breedtegeleider aan het papierformaat aan.
 - Druk tegen de zijkant van de lengtegeleider en schuif de geleider tot de pijl op de geleider het juiste papierformaat aanwijst en de geleider vastklikt.
 - Schuif de zijgeleiders tot de pijlen op de geleiders het juiste papierformaat aangeven en de geleiders vastklikken.

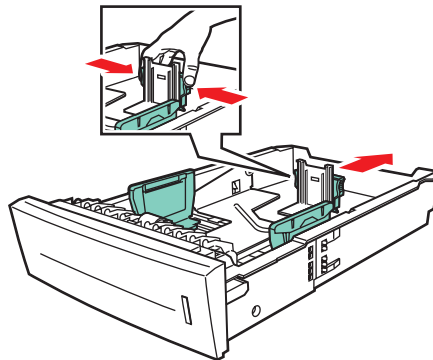

2424-094

Opmerking

Ook als de papiergeleiders goed zijn ingesteld, kan er een kleine kier tussen het papier en de geleiders zitten.

3. Plaats het papier in de lade, met de te bedrukken (glanzende) zijde **omhoog** en de **bovenkant** van de pagina richting de **voorkant** van de lade.

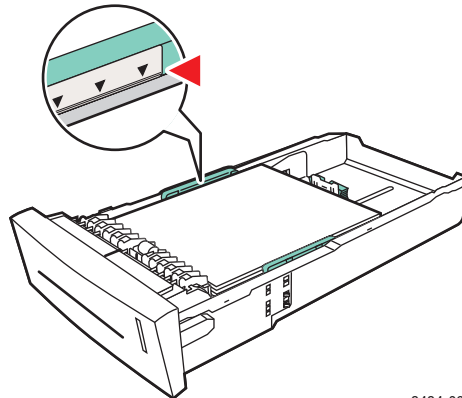

2424-097

Opmerking

Laad het papier niet boven de vullijn in de lade.

4. Schuif de lade in de sleuf en duw de lade volledig naar de achterkant van het systeem.

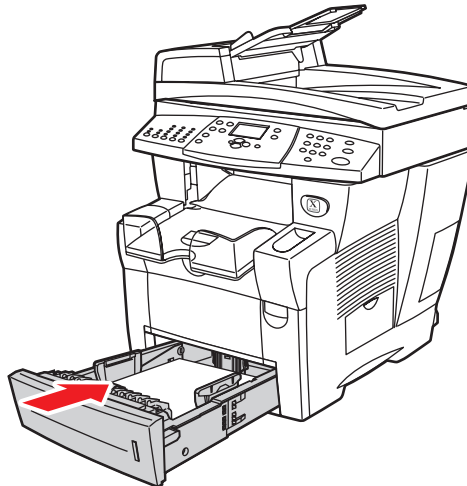

2424-004

5. Op het bedieningspaneel:
 - a. Druk op de knop **Afdrukken**.
 - b. Selecteer **Papier toevoer** en druk op **Invoeren**.
 - c. Selecteer **Papier type lade 2, 3 of 4** en druk op **Invoeren**.
 - d. Selecteer **Speciaal** en druk op **Invoeren**.
 - e. Druk op de **Invoeren**-knop om uw keuze op te slaan.
6. In het printerstuurprogramma doet u het volgende:
 - a. Selecteer de afdrukkwaliteit **Hoge resolutie / Foto**.
 - b. Selecteer de gewenste lade als de papierbron.

Briefkaarten en driebladige brochures

Xerox Phaser-briefkaarten en -driebladige brochures kunnen vanuit elke lade worden afgedrukt. Dubbelzijdig afdrukken is op zowel briefkaarten als driebladige brochures mogelijk.

Gebruik voor de beste resultaten alleen briefkaarten en driebladige brochures die worden aanbevolen voor de WorkCentre C2424-kopieerapparaat-printer.

Neem voor het bestellen van papier, transparanten of andere speciale media contact op met de plaatselijke leverancier of ga naar www.xerox.com/office/supplies.

Sjablonen voor briefkaarten en driebladige brochures vindt u op de website van Xerox: www.colorconnection.xerox.com.

Richtlijnen

- Bewaar briefkaarten en driebladige brochures in de oorspronkelijke verpakking.
- Bewaar briefkaarten en driebladige brochures niet in zeer droge of vochtige, of extreem warme of koude omgevingen. Als u ze in extreme omstandigheden bewaart, kunnen ze de printer laten vastlopen of kwaliteitsproblemen veroorzaken.
- Draai de stapel vellen regelmatig om. Als briefkaarten en driebladige brochures erg lang onder extreme omstandigheden worden bewaard, kunnen ze omkrullen en vastlopen in de printer.

Opmerking

Druk niet af op de vouwlijnen van de driebladige brochures. Wanneer de brochures zijn afgedrukt, vouwt u deze langs de vouwlijnen.

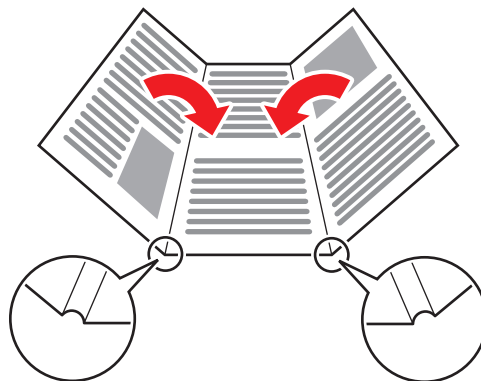

Afdrukken op briefkaarten en driebladige brochures vanuit lade 1

1. Waaier de briefkaarten of driebladige brochures uit om bladen die aan elkaar geplakt zitten, los te maken.

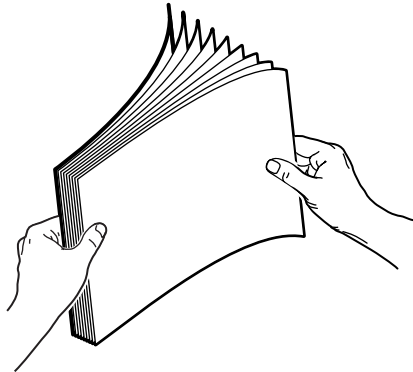

2. Ga als volgt te werk om maximaal 50 vellen met briefkaarten of driebladige brochures in lade 1 te plaatsen:
 - **Enkelzijdig afdrukken:** plaats de pagina met de zijde waarop moet worden afgedrukt **naar beneden** en met de **bovenrand** van de pagina tegen de roller.
 - **Dubbelzijdig afdrukken:** plaats de eerste zijde van de pagina **naar boven** met de **onderrand** van de pagina tegen de roller.
3. Duw de papiergeleiders tegen de zijkant van het papier.

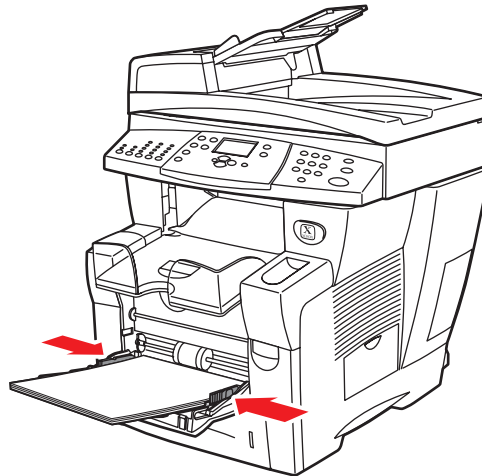

2424-041

4. Op het bedieningspaneel:
 - a. Selecteer **Wijzigen** en druk op **Invoeren**.
 - b. Selecteer het papierformaat en druk op **Invoeren**.
 - c. Selecteer het papierstype **Karton** en druk op **Invoeren** om de selectie op te slaan.
5. Selecteer in het printerstuurprogramma **Karton** als papierstype of **Lade 1** als papierbron.

Afdrukken op briefkaarten en dribladige brochures vanuit lade 2, 3 of 4

1. Trek de lade helemaal uit het systeem.

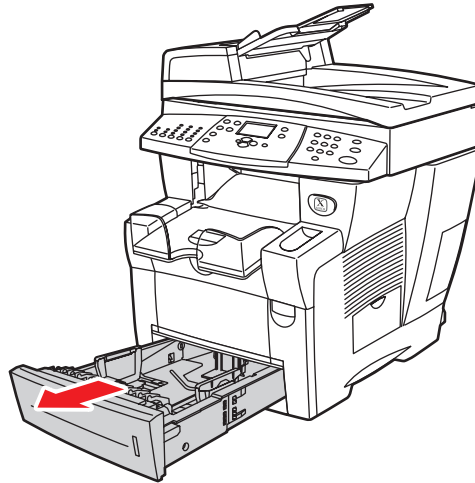

2424-001

2. Pas, indien nodig, de lengte- en breedtegeleider aan het papierformaat aan.
 - Druk tegen de zijkant van de lengtegeleider en schuif de geleider tot de pijl op de geleider het juiste papierformaat aanwijst en de geleider vastklikt.
 - Schuif de zijgeleiders tot de pijlen op de geleiders het juiste papierformaat aangeven en de geleiders vastklikken.

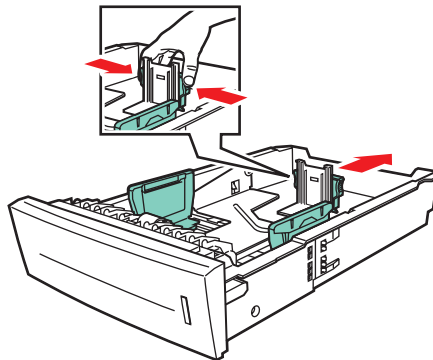

2424-094

Opmerking

Ook als de papiergeleiders goed zijn ingesteld, kan er een kleine kier tussen het papier en de geleiders zitten.

3. Ga als volgt te werk om briefkaarten of driebladige brochures in de lade te plaatsen:
 - **Enkelzijdig afdrukken:** plaats de zijde waarop moet worden afgedrukt **omhoog** en met de **bovenkant** van de pagina **voor** in de lade.
 - **Dubbelzijdig afdrukken:** plaats de eerste zijde van de pagina **omlaag** met de **bovenrand** van de pagina richting de **achterkant** van de lade.

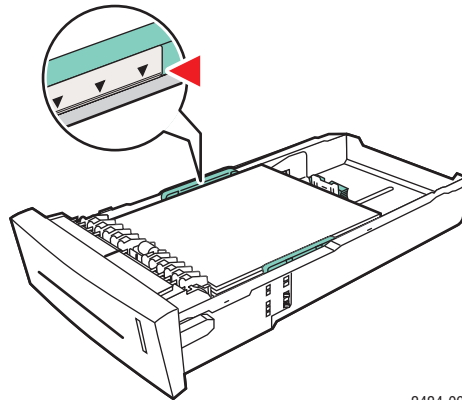

2424-097

Opmerking

Plaats briefkaarten of brochures niet boven de vullijn in de lade.

4. Schuif de lade in de sleuf en duw de lade volledig naar de achterkant van het systeem.

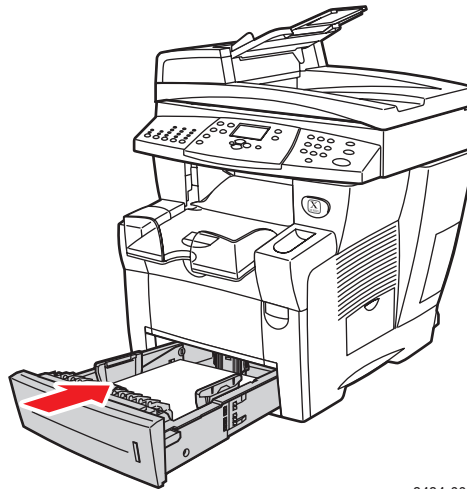

2424-004

5. Op het bedieningspaneel:
 - a. Druk op de knop **Afdrukken**.
 - b. Selecteer **Papier toevoer** en druk op **Invoeren**.
 - c. Selecteer **Papier type lade 2, 3 of 4** en druk op **Invoeren**.
 - d. Selecteer **Karton** en druk op **Invoeren**.
 - e. Druk op de **Invoeren**-knop om uw keuze op te slaan.
6. Selecteer in het printerstuurprogramma **Karton** als papier type of de gewenste lade als papierbron.

Weerbestendig papier

U kunt weerbestendig papier in iedere lade plaatsen. U kunt papier laden tot aan de vullijn in de lade, maar de invoer verloopt beter als u van dit papier minder bladen in de lade plaatst.

Gebruik voor de beste resultaten alleen Xerox Phaser-weerbestendig papier dat wordt aanbevolen voor de WorkCentre C2424-kopieerapparaat-printer.

Neem voor het bestellen van papier, transparanten of andere speciale media contact op met de plaatselijke leverancier of ga naar www.xerox.com/office/supplies.

Richtlijnen

- Bewaar weerbestendig papier plat in de oorspronkelijke verpakking.
- Laat het weerbestendige papier in de oorspronkelijke verpakking zitten totdat u het wilt gaan gebruiken.
- Bewaar weerbestendig papier niet in zeer droge of vochtige of extreem warme of koude omgevingen. Als u het weerbestendige papier in extreme omstandigheden bewaart, kan dit leiden tot papierstoringen of kwaliteitsproblemen.
- Verwijder het weerbestendige papier uit de verpakking en laat het op kamertemperatuur en bij normale luchtvochtigheid acclimatiseren voordat u erop gaat afdrukken.
- Laat het papier niet in het systeem zitten als u klaar bent met afdrukken. Hierdoor kan het papier opkrullen en vastlopen in de printer.
- Koop regelmatig nieuwe media. Als het weerbestendige papier erg lang is opgeslagen onder extreme omstandigheden, kan het omkrullen en vastlopen in de printer.

Afdrukken op weerbestendig papier vanuit lade 1

1. Waaier het weerbestendig papier uit om bladen die aan elkaar geplakt zitten, los te maken.

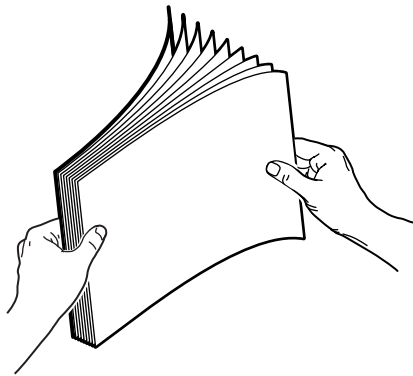

2. Plaats het papier als volgt in lade 1:
 - **Enkelzijdig afdrukken:** plaats de pagina met de zijde waarop moet worden afgedrukt **naar beneden** en met de **bovenrand** van de pagina tegen de roller.
 - **Dubbelzijdig afdrukken:** plaats de eerste zijde van de pagina **naar boven** met de **onderrand** van de pagina tegen de roller.

3. Duw de papiergeleiders tegen de zijkant van het papier.

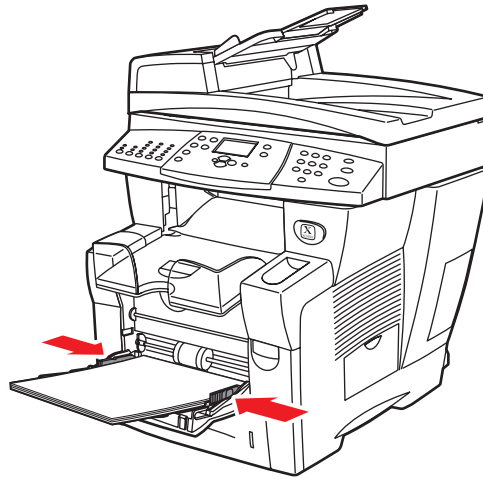

2424-041

4. Op het bedieningspaneel:
 - a. Selecteer **Wijzigen** en druk op **Invoeren**.
 - b. Selecteer het papierformaat en druk op **Invoeren**.
 - c. Selecteer het papiertype **Normaal papier** en druk op **Invoeren** om de selectie op te slaan.
5. Selecteer in het printerstuurprogramma **Lade 1** als de papierbron.

Afdrukken op weerbestendig papier vanuit lade 2, 3 of 4

1. Trek de lade helemaal uit het systeem.

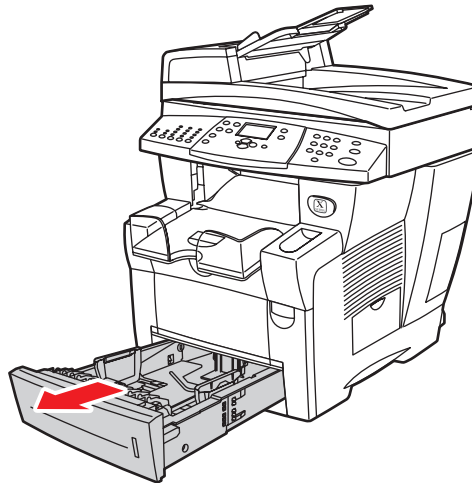

2424-001

2. Pas, indien nodig, de lengte- en breedtegeleider aan het papierformaat aan.
 - Druk tegen de zijkant van de lengtegeleider en schuif de geleider tot de pijl op de geleider het juiste papierformaat aanwijst en de geleider vastklikt.
 - Schuif de zijgeleiders tot de pijlen op de geleiders het juiste papierformaat aangeven en de geleiders vastklikken.

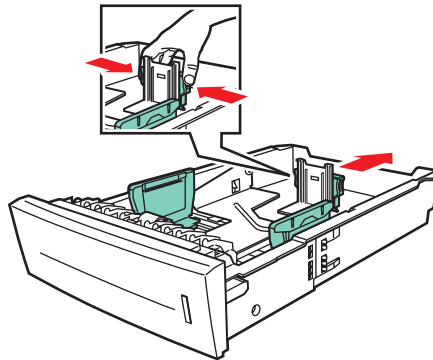

2424-094

Opmerking

Ook als de papiergeleiders goed zijn ingesteld, kan er een kleine kier tussen het papier en de geleiders zitten.

3. Leg papier in de lade.
 - **Enkelzijdig afdrukken:** plaats de zijde waarop moet worden afgedrukt **omhoog** en met de **bovenkant** van de pagina **voor** in de lade.
 - **Dubbelzijdig afdrukken:** plaats de eerste zijde van de pagina **omlaag** met de **bovenrand** van de pagina richting de **achterkant** van de lade.

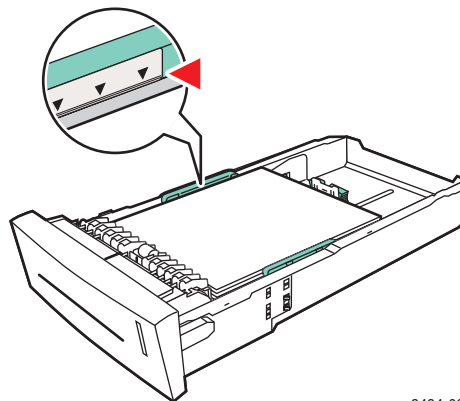

2424-097

Opmerking

Laad het papier niet boven de vullijn in de lade.

4. Schuif de lade in de sleuf en duw de lade volledig naar de achterkant van het systeem.

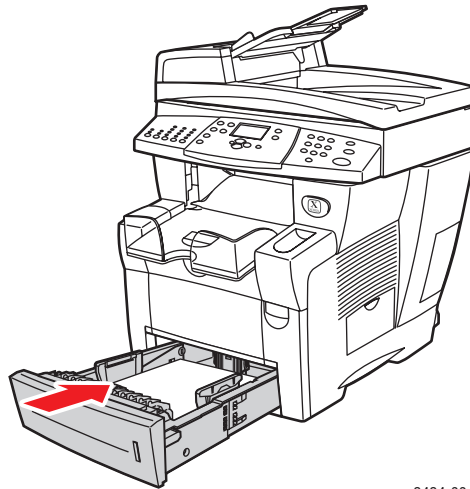

2424-004

5. Op het bedieningspaneel:
 - a. Druk op de knop **Afdrukken**.
 - b. Selecteer **Papiertoevoer** en druk op **Invoeren**.
 - c. Selecteer **Papiertype lade 2, 3 of 4** en druk op **Invoeren**.
 - d. Selecteer **Normaal papier** en druk op **Invoeren**.
 - e. Druk op de **Invoeren**-knop om uw keuze op te slaan.
6. Selecteer in het printerstuurprogramma de lade die u wilt instellen als papierbron.

Glanspapier

Xerox Professional Solid Ink-glanspapier kan enkel- of dubbelzijdig worden afgedrukt vanuit elke lade.

Neem voor het bestellen van papier, transparanten of andere speciale media contact op met de plaatselijke leverancier of ga naar www.xerox.com/office/supplies.

Richtlijnen

- Open verzegelde pakken glanspapier pas wanneer u deze in het systeem wilt plaatsen.
- Bewaar het glanspapier in de originele verpakking totdat u dit wilt gebruiken.
- Verwijder al het overige papier uit de lade voordat u glanspapier plaatst.
- Plaats alleen het aantal vellen dat u wilt gebruiken. Laat het glanspapier niet in de lade zitten als u klaar bent met afdrukken. Plaats ongebruikt papier terug in de oorspronkelijke verpakking en sluit deze goed.
- Koop regelmatig nieuwe media.

Afdrukken op glanspapier vanuit lade 1

1. Waai het glanspapier uit om bladen die aan elkaar geplakt zitten, los te maken.

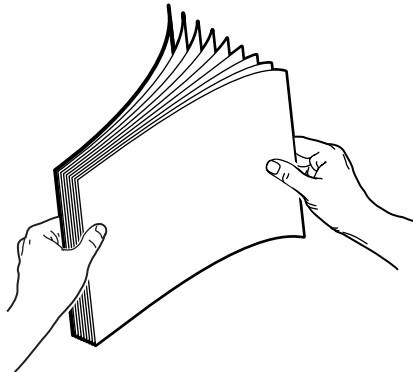

2. Plaats het papier in lade 1 en duw vervolgens de papiergeleiders tegen de zijkant van het papier.

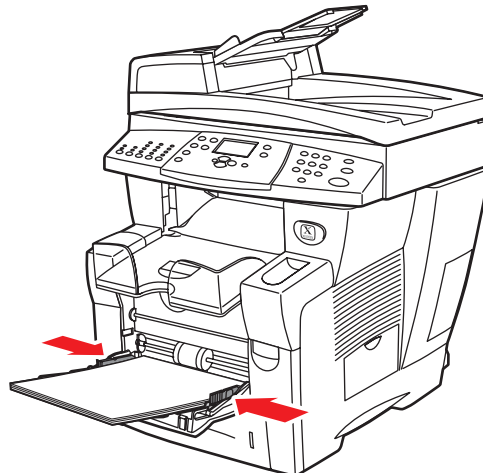

2424-041

3. Op het bedieningspaneel:
 - a. Selecteer **Wijzigen** en druk op **Invoeren**.
 - b. Selecteer het papierformaat en druk op **Invoeren**.
 - c. Selecteer het papierstype **Speciaal** en druk op **Invoeren** om de selectie op te slaan.
4. Selecteer in het printerstuurprogramma **Lade 1** als de papierbron.

Afdrukken op glanspapier vanuit lade 2, 3 of 4

1. Trek de lade helemaal uit het systeem.

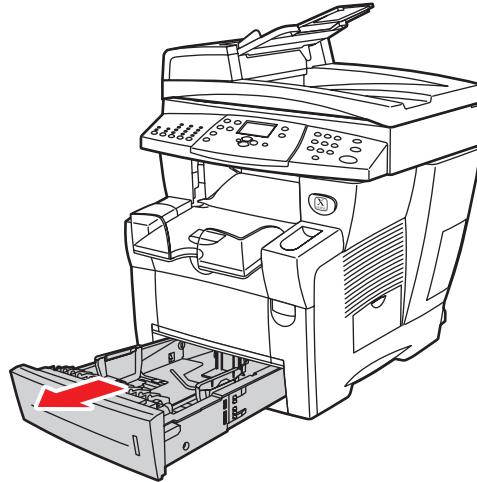

2424-001

2. Pas, indien nodig, de lengte- en breedtegeleider aan het papierformaat aan.
 - Druk tegen de zijkant van de lengtegeleider en schuif de geleider tot de pijl op de geleider het juiste papierformaat aanwijst en de geleider vastklikt.
 - Schuif de zijgeleiders tot de pijlen op de geleiders het juiste papierformaat aangeven en de geleiders vastklikken.

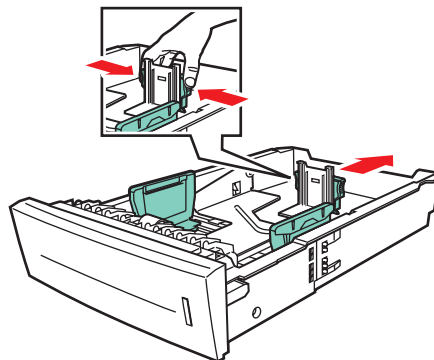

2424-094

Opmerking

Ook als de papiergeleiders goed zijn ingesteld, kan er een kleine kier tussen het papier en de geleiders zitten.

3. Plaats het papier in de lade.

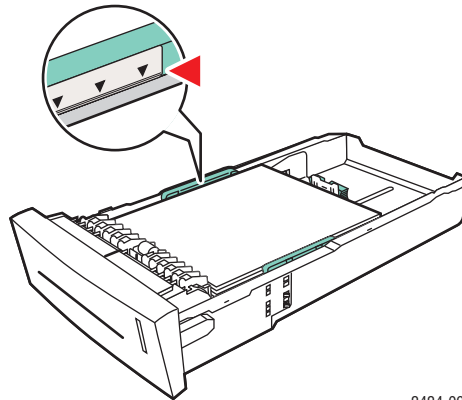

2424-097

Opmerking

Laad het papier niet boven de vullijn in de lade.

4. Schuif de lade in de sleuf en duw de lade volledig naar de achterkant van het systeem.

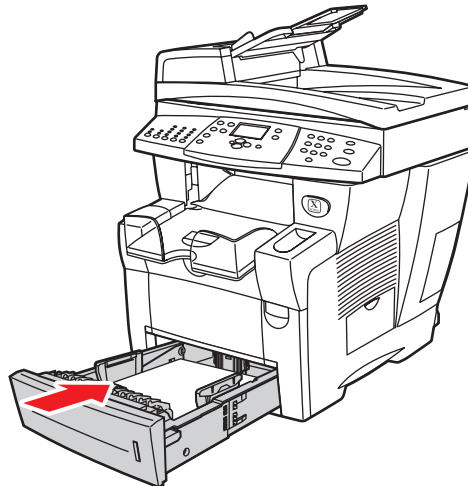

2424-004

5. Op het bedieningspaneel:
 - a. Druk op de knop **Afdrukken**.
 - b. Selecteer **Papiertoevoer** in het menu en druk vervolgens op **Invoeren**.
 - c. Selecteer **Papiertype lade 2, 3** of **4** en druk op **Invoeren**.
 - d. Selecteer **Speciaal** en druk op **Invoeren**.
 - e. Druk op de **Invoeren**-knop om uw keuze op te slaan.
6. Selecteer in het printerstuurprogramma de lade die u wilt instellen als papierbron.

Niet-carbonpapier

Xerox-niet-carbonpapier is vooraf gesorteerd in sets van twee of meer vellen. Het eerste vel van een set is wit en de volgende vellen hebben een andere kleur.

- Het meeste niet-carbonpapier is recht gesorteerd, met het eerste vel van een set bovenop.
- Omgekeerd gesorteerd papier is gestapeld in de omgekeerde volgorde, met het laatste vel van een set bovenop.

U kunt Xerox-niet-carbonpapier vanuit elke lade afdrukken.

Neem voor het bestellen van papier, transparanten of andere speciale media contact op met de plaatselijke leverancier of ga naar www.xerox.com/office/supplies.

Richtlijnen

- Open verzegelde pakken met niet-carbonpapier pas wanneer u deze in de printer wilt plaatsen.
- Laat ongebruikt niet-carbonpapier niet in de laden liggen. Verzegel en bewaar ongebruikt papier in de originele verpakking.
- Niet-carbonpapier van Xerox ruikt anders dan normaal papier. Dit is normaal en is op geen enkele wijze schadelijk.
- Koop regelmatig nieuwe media. Voor de beste resultaten gebruikt u het niet-carbonpapier binnen een jaar na de aankoopdatum.
- Door de wrijving bij de invoer van het papier kan een lichte slijtplek ontstaan op het tweede vel of de daaropvolgende vellen.
- Als er een papierstoring optreedt wanneer u niet-carbonpapier gebruikt, kunt u de integriteit van de vooraf gesorteerde sets behouden door:
 - a. De kleur van het laatst afgedrukte vel te controleren.
 - b. Vellen uit de invoerlade te verwijderen, zodat het volgende vel dat wordt afgedrukt de juiste kleurvolgorde heeft.

Afdrukken op Xerox-niet-carbonpapier vanuit lade 1

1. Zoek de label bij het uiteinde van het pak papier. De label bevat een pijl die naar de bovenkant van de riem wijst.
2. Open het pak en selecteer het aantal sets dat u wilt afdrukken. Een set bevat een wit vel, gevolgd door een of meer gekleurde vellen.

Opmerking

Het is belangrijk dat de vellen worden afgedrukt in de juiste volgorde. Verander de volgorde van de vellen niet.

3. Plaats het papier in lade 1, met de bovenzijde van het papier **naar beneden**.

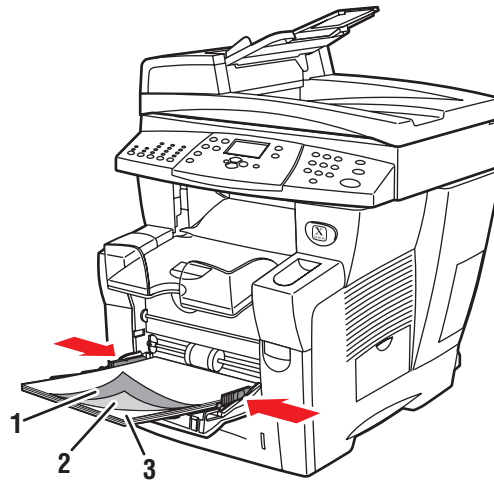

1. Roze
2. Geel
3. Wit

Opmerking

Laad het papier niet boven de vullijn in de lade.

4. Duw de papiergeleiders tegen de zijkant van het papier.

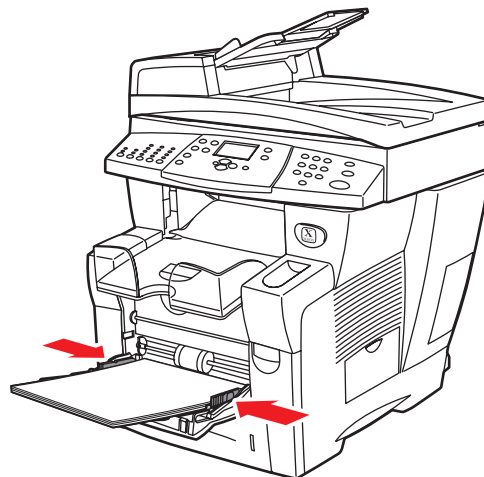

5. Op het bedieningspaneel:
 - a. Selecteer **Wijzigen** en druk op **Invoeren**.
 - b. Selecteer het papierformaat en druk op **Invoeren**.
 - c. Selecteer het papiertype **Speciaal** en druk op **Invoeren** om de selectie op te slaan.
6. Selecteer in het printerstuurprogramma **Lade 1** als de papierbron.

Opmerking

Selecteer niet **Testafdruk** tijdens de afdruktaak. Hierdoor staan de vooraf gesorteerde sets niet meer in de juiste volgorde.

7. Ga als volgt te werk om ervoor te zorgen dat de sets met niet-carbonpapier juist in de lade worden geplaatst:
 - a. Druk één volledige set af.
 - b. Verwijder de set uit de uitvoerlade.
 - c. Markeer het bovenste witte vel van de afgedrukte set met een pen of potlood.
 - Als het papier juist is geplaatst, wordt de markering binnen een paar seconden weergegeven op de bedrukte zijde van de volgende gekleurde vellen.
 - Als er geen markering wordt weergegeven, herhaalt u stap 1–7 om ervoor te zorgen dat het papier juist is geplaatst.

Afdrukken op Xerox-niet-carbonpapier vanuit lade 2, 3 of 4

1. Trek de lade helemaal uit het systeem.

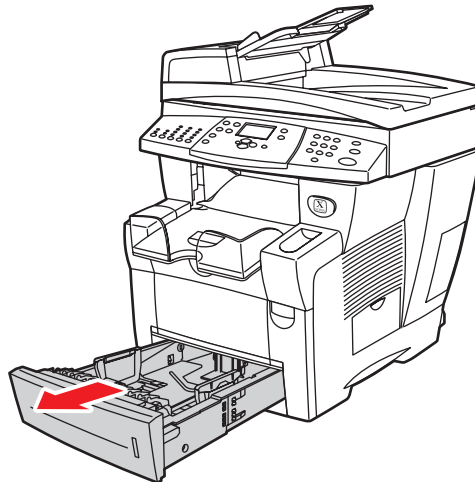

2424-001

2. Pas, indien nodig, de lengte- en breedtegeleider aan het papierformaat aan.
 - Druk tegen de zijkant van de lengtegeleider en schuif de geleider tot de pijl op de geleider het juiste papierformaat aanwijst en de geleider vastklikt.
 - Schuif de zijgeleiders tot de pijlen op de geleiders het juiste papierformaat aangeven en de geleiders vastklikken.

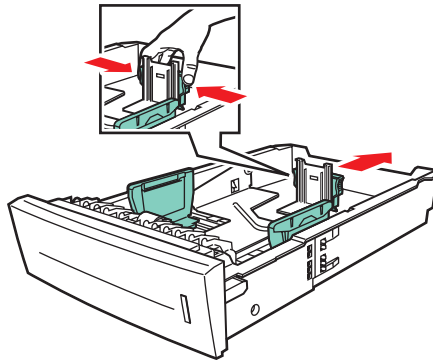

2424-094

Opmerking

Ook als de papiergeleiders goed zijn ingesteld, kan er een kleine kier tussen het papier en de geleiders zitten.

3. Zoek de label bij het uiteinde van het pak papier. De label bevat een pijl die naar de bovenkant van de riem wijst. Er is ook een pijl afgedrukt op de zijkant van de riem.
4. Open het pak en selecteer het aantal sets dat u wilt afdrukken. Een set bevat een wit vel, gevolgd door een of meer gekleurde vellen.

Opmerking

Het is belangrijk dat de vellen worden afgedrukt in de juiste volgorde. Verander de volgorde van de vellen niet.

5. Plaats het papier in de lade met de bedrukte zijde **boven**.

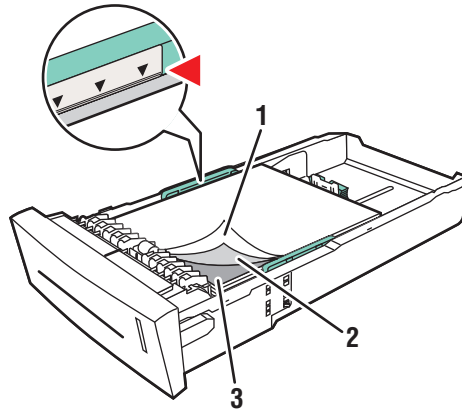

2424-185

1. Wit
2. Geel
3. Roze

Opmerking

Laad het papier niet boven de vullijn in de lade.

6. Schuif de lade in de sleuf en duw de lade volledig naar de achterkant van het systeem.

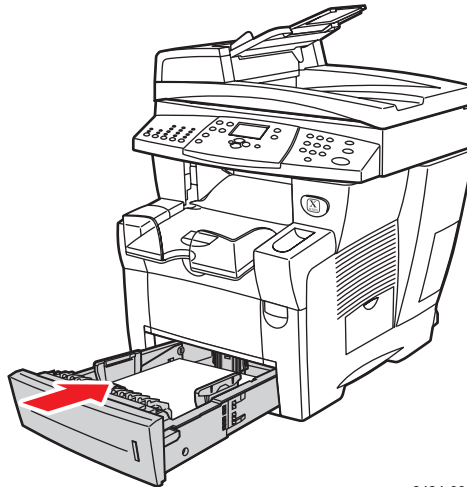

2424-004

7. Op het bedieningspaneel:
 - a. Druk op de knop **Afdrukken**.
 - b. Selecteer **Papiertoevoer** in het menu en druk vervolgens op **Invoeren**.
 - c. Selecteer **Papiertype lade 2, 3 of 4** en druk op **Invoeren**.
 - d. Selecteer **Speciaal** en druk op **Invoeren**.
 - e. Druk op de **Invoeren**-knop om uw keuze op te slaan.

8. Selecteer in het printerstuurprogramma de lade die u wilt instellen als papierbron.

Opmerking

Selecteer niet **Testafdruk** tijdens de afdruktaak. Hierdoor staan de vooraf gesorteerde sets niet meer in de juiste volgorde.

9. Ga als volgt te werk om ervoor te zorgen dat de sets met niet-carbonpapier juist in de lade worden geplaatst:
 - a. Druk één volledige set af.
 - b. Verwijder de afgedrukte set uit de uitvoerlade.
 - c. Markeer het bovenste witte vel van de afgedrukte set met een pen of potlood.
 - Als het papier juist is geplaatst, wordt de markering binnen een paar seconden weergegeven op de bedrukte zijde van de volgende gekleurde vellen.
 - Als er geen markering wordt weergegeven, herhaalt u stap 1–9 om ervoor te zorgen dat het papier juist is geplaatst.

Aangepast papierformaat

In deze sectie wordt het volgende besproken:

- “Richtlijnen” op pagina 5-49
- “Afdrukken op aangepast papierformaat vanuit lade 1” op pagina 5-50

Richtlijnen

Naast de diverse standaardpapierformaten die u kunt gebruiken voor het afdrukken, kunt u afdrukken op aangepast papierformaat binnen de volgende afmetingen en het volgende gewichtsbereik vanuit lade 1:

	Formaatbereik voor dubbelzijdig afdrukken	Formaatbereik voor enkelzijdig afdrukken
Breedte	140–216 mm (5,5–8,5 inch) en	76–216 mm (3,0–8,5 inch) of
Hoogte	210–356 mm (8,3–14,0 inch)	127–356 mm (5,0–14,0 inch)
Gewicht	60–120 g/m ² (16–32 lb. schrijfpapier) (22–45 lb. omslagpapier)	60–220 g/m ² (16–40 lb. schrijfpapier) (22–80 lb. omslagpapier)

Opmerking

De aangepaste breedte kan niet groter zijn dan de aangepaste hoogte.

Zie het hoofdstuk [Media plaatsen](#) in deze handleiding voor meer informatie over papiertypen en -gewichten.

Afdrukken op aangepast papierformaat vanuit lade 1

1. Plaats papier met aangepast formaat als volgt in lade 1:
 - **Enkelzijdig afdrukken:** plaats de pagina met de zijde waarop moet worden afgedrukt **naar beneden** en met de **bovenrand** van de pagina tegen de roller.
 - **Dubbelzijdig afdrukken:** plaats de eerste zijde van de pagina **naar boven** met de **onderrand** van de pagina tegen de roller.
2. Duw de papiergeleiders tegen de zijkant van het papier.

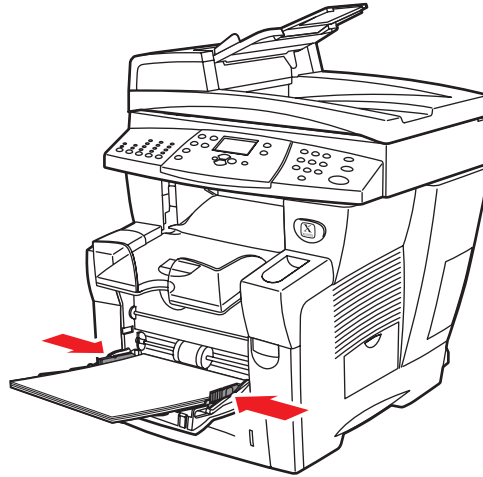

2424-041

3. Stel het aangepaste papierformaat in op het bedieningspaneel. De Aangepaste breedte (W) is de afstand tussen de papiergeleiders. De Aangepaste hoogte (H) is de andere afmeting.
 - a. Selecteer **Wijzigen** en druk op **Invoeren**.
 - b. Selecteer het papierformaat **Aangepast** en druk op **Invoeren**.
 - c. Als de **Aangepaste breedte (W)** juist is, drukt u op **Invoeren**. Anders selecteert u **Wijzigen**, drukt u op **Invoeren**, schuift u omhoog of omlaag naar de gewenste breedte en drukt u op **Invoeren**.
 - d. Als de **Aangepaste hoogte (H)** juist is, drukt u op **Invoeren**. Anders selecteert u **Wijzigen**, drukt u op **Invoeren**, schuift u omhoog of omlaag naar de gewenste hoogte en drukt u op **Invoeren**.
 - e. Selecteer het gewenste papiertype en druk op **Invoeren**.

4. Pas de uitvoerlade aan voor korte of lange media.

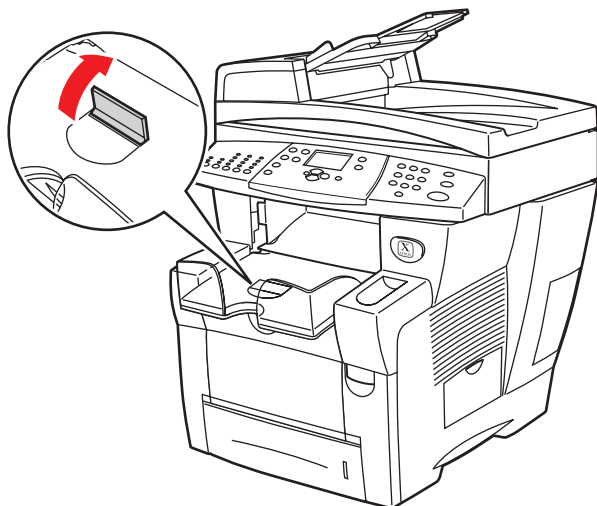

2424-186

Duw het papierklepje omhoog voor media die korter zijn dan 190 mm.

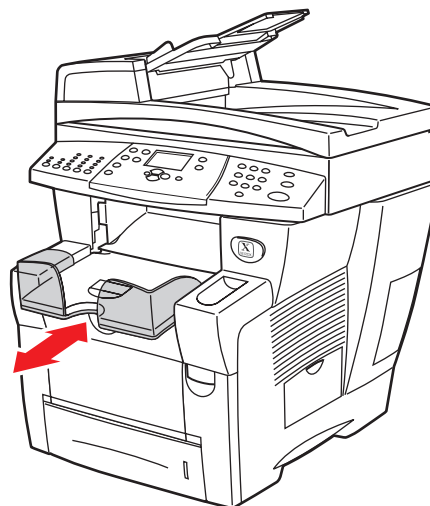

2424-056

Trek de uitvoerlade naar buiten voor media die langer zijn dan 297 mm.

5. Selecteer in het printerstuurprogramma **Lade 1** als de papierbron.

Geavanceerde opties

De volgende tabel bevat een groot aantal functies van de Xerox-printerstuurprogramma's die voor specifieke besturingssystemen beschikbaar zijn. Dit onderwerp bevat meer informatie over deze functies en informatie over hoe u de functie in het stuurprogramma kunt selecteren.

Functie	Windows 98, ME	Windows NT 4	Windows 2000, XP, Server 2003	Macintosh OS 9.x	Macintosh OS X versie 10.x
Afdrukkwaliteitmodi (pagina 5-53)	●	●	●	●	●
Kleurcorrecties (pagina 5-54)	●	●	●	●	●
Zwart-wit afdrukken (pagina 5-55)	●	●	●	●	●
Dubbelzijdig afdrukken (pagina 5-12)	●	●	●	●	●
Pagina's per vel (pagina 5-56)	●	●	●	●	●
Brochure (pagina 5-57)	●	●	●	-	-
Deelpagina's (pagina 5-58)	●	●	●	●	●
Dekbladen (pagina 5-59)	●	●	●	●	●
Schalen (pagina 5-61)	●	●	●	●	●
Watermerken (pagina 5-62)	●	-	●	-	-
Negatieven van afbeeldingen (pagina 5-63)	●	-	-	●	-
Spiegelafbeeldingen (pagina 5-63)	●	●	●	●	-
Afbeelding afvlakken (pagina 5-64)	●	●	●	●	●
Bericht 'Taak voltooid'	■	-	■	-	-
Beveiligd afdrukken (pagina 5-65)	■	■	■	■	■
Testafdruk (pagina 5-65)	■	■	■	■	■
Opgeslagen afdruk (pagina 5-65)	■	■	■	■	■

● = Ondersteund.

■ = Alleen beschikbaar op een netwerksysteem (wanneer het systeem is verbonden met uw computer via een netwerk).

Opmerking

Klik op de knop **Help** op het tabblad van het printerstuurprogramma om de on line help weer te geven voor meer informatie over de opties van Windows-printerstuurprogramma's.

Afdrukkwaliteit selecteren

U kunt kiezen uit vier afdrukkwaliteitmodi, zoals wordt weergegeven in de volgende tabel.

Afdrukkwaliteitmodus	Type afdruktaak
Snel in kleur	Snelste kleurenmodus, geschikt voor veel afbeeldingen en afdrukvoorbeelden van uw werk. Voor het snel produceren van beoordelingsdocumenten, geschikt voor haastklussen. Niet aanbevolen voor documenten met kleine tekst, veel details of grote gebieden met veel heldere kleuren.
Standaard	Algemene modus voor het maken van kleurenafdrukken. Voor het snel produceren van duidelijke, heldere afdrukken. Aanbevolen voor levendige, verzadigde kleurenafdrukken.
Uitgebreid	Beste modus voor professionele presentaties. Voor het produceren van superieure tekstresolutie en mooie lichte kleuren. In deze modus duurt het verwerken en afdrukken langer dan in de modus Standaard of Snel in kleur.
Hoge resolutie / Foto	Modus met de hoogste kwaliteit voor kleurenafdrukken. Voor gedetailleerde en vloeiende foto's. Voor het produceren van kleurenafdrukken van de hoogste kwaliteit, met de beste tekstresolutie en de mooiste lichte kleuren. In deze modus duurt het verwerken en afdrukken langer dan in de andere modi.

Ga als volgt te werk om de modus voor de afdrukkwaliteit op te geven in een ondersteund stuurprogramma:

- **Windows 98 of Windows ME PostScript-stuurprogramma:**
Selecteer op het tabblad **Setup** een modus voor de afdrukkwaliteit.
- **Windows 2000, Windows XP, Windows Server 2003 of Windows NT PostScript-stuurprogramma:**
Selecteer op het tabblad **Papier/Kwaliteit** een modus voor de afdrukkwaliteit.
- **Mac OS 9-stuurprogramma:**
Klik in het dialoogvenster **Print** op **Algemeen**, selecteer **Afdrukkwaliteit** in de vervolgkeuzelijst en selecteer vervolgens de gewenste modus bij **Kwaliteit**.
- **Mac OS X (versie 10.1 en hoger)-stuurprogramma:**
Selecteer in het dialoogvenster **Afdrukken** de optie **Afdrukkwaliteit** in de vervolgkeuzelijst en selecteer een modus voor de afdrukkwaliteit in de vervolgkeuzelijst **Afdrukkwaliteit**.

Kleuren aanpassen met TekColor Correction

De opties van TekColor Correction bieden simulaties van verschillende kleurenapparaten. **Automatisch** is de standaardcorrectie voor algemene beeldverwerking. Zie de volgende tabel om te bepalen welke optie u wilt gebruiken.

Type afdruktaak	Optie van Kleurcorrectie	Beschrijving
De meeste afdruktaak genereren	Automatisch (standaardinstelling)	Deze optie biedt het beste resultaat voor documenten met een combinatie van afbeeldingen, tekst en figuren.
De sRGB-weergave van afbeeldingen op het scherm en af te drukken afbeeldingen aanpassen	Kantoorkeur sRGB-weergave	Simuleert kleuren op het computerscherm (RGB).
Staf- en cirkeldiagrammen, werkbladen en organigrammen genereren	Kantoorkeur sRGB levendig	Deze optie levert de helderste, meest verzadigde kleuren op.
Met de C2424 PANTONE®-kleurenkaart PANTONE-kleuraanpassing verwerken	Kantoorkeur Geen	Er wordt geen kleurcorrectie toegepast op kleuren.
SWOP-normen gebruiken	Komt overeen met drukpers SWOP	Deze optie komt overeen met de SWOP-normen (Specifications for Web Offset Publications).
De afdrukmodus van het Euroscale-vierkleurenproces gebruiken	Komt overeen met drukpers Euroscale	Hiermee wordt de afdrukmodus van het Euroscale-vierkleurenproces geëmuleerd.
Imation Matchprint-normen gebruiken	Komt overeen met drukpers Commercieel	Komt overeen met Imitation Matchprint-testafdrukken.
Een zwart-witversie van een kleurdocument genereren.	Zwart-wit	Alle kleuren worden omgezet in equivalente grijstinten en kleurverschillen worden indien mogelijk weergegeven als verschillen in dichtheid van de grijstint.

Ga naar www.xerox.com/office/c2424infoSMART voor meer informatie over kleuraanpassing en ICC-profielen.

Ga als volgt te werk om de kleurcorrectie op te geven in een ondersteund stuurprogramma:

- **Windows 98 of Windows ME PostScript-stuurprogramma:**
Selecteer de gewenste kleurcorrectie op het tabblad **TekColor**. Sommige opties voor kleurcorrectie zijn gegroepeerd onder **Kantoor kleur** of **Komt overeen met drukpers**.
- **Windows 2000, Windows XP, Windows Server 2003 of Windows NT PostScript-stuurprogramma:**
Selecteer de gewenste kleurcorrectie op het tabblad **TekColor**. Sommige opties voor kleurcorrectie zijn gegroepeerd onder **Kantoor kleur** of **Komt overeen met drukpers**.
- **Mac OS 9-stuurprogramma:**
Klik in het dialoogvenster **Print** op **Algemeen**, selecteer **TekColor** in de vervolgkeuzelijst en selecteer vervolgens de gewenste correctie bij **Kleur**.
- **Mac OS X (versie 10.1 en hoger)-stuurprogramma:**
Selecteer in het dialoogvenster **Afdrukken** de optie **Afdrukkwaliteit** in de vervolgkeuzelijst en selecteer de gewenste optie voor kleurcorrectie in de vervolgkeuzelijst **Kleurcorrectie**.

Afdrukken in zwart-wit

Als u wilt afdrukken in zwart-wit en grijstinten, selecteert u **Zwart-wit** in een ondersteund printerstuurprogramma:

- **Windows 98, Windows Me, Windows 2000, Windows XP, Windows Server 2003, Windows NT-PostScript-stuurprogramma:**
Selecteer **Zwart-wit** op het tabblad **TekColor**.
- **Mac OS 9-stuurprogramma:**
Selecteer in het dialoogvenster **Print** achtereenvolgens **Algemeen**, **TekColor** in de vervolgkeuzelijst en vervolgens **Zwart-wit**.
- **Mac OS X (versie 10.1 en hoger)-stuurprogramma:**
Selecteer in het dialoogvenster **Print** de vervolgkeuzelijst **Printerfuncties** en klik op het tabblad **Afdrukkwaliteit/Kleur**. Selecteer **Zwart-wit**.

Meerdere pagina's op één vel papier afdrukken (X op één)

Als u een document van meerdere pagina's afdrukt, kunt u meer dan één pagina op een vel papier afdrukken. U kunt één, twee, vier, zes, negen of zestien pagina's per zijde afdrukken.



Ga als volgt te werk als u meerdere pagina's op één vel papier wilt afdrukken met een ondersteund stuurprogramma:

- **Windows 98 of Windows ME PostScript-stuurprogramma:**

Klik op het tabblad **Instelling** op de knop **Meer opties voor de indeling** en selecteer het aantal pagina's per vel in de vervolgkeuzelijst. Als u meerdere pagina's op een vel papier wilt afdrukken, kunt u ook een kader rond elke pagina afdrukken.

- **Windows 2000, Windows XP of Windows Server 2003 PostScript-stuurprogramma:**

Selecteer op het tabblad **Setup** het aantal pagina's per vel in de vervolgkeuzelijst.

- **Windows NT PostScript-stuurprogramma:**

Selecteer op het tabblad **Geavanceerd** bij **Documentopties** de gewenste optie voor **Pagina-indeling (X op één)**.

- **Mac OS 9-stuurprogramma:**

Selecteer in het dialoogvenster **Print** de optie **Lay-out** in de vervolgkeuzelijst. Selecteer vervolgens het gewenste aantal bij **Pagina's per vel** en de gewenste afdrukstand bij **Lay-outrichting**.

- **Mac OS X (versie 10.1 en hoger)-stuurprogramma:**

Selecteer in het dialoogvenster **Print** de optie **Lay-out** in de vervolgkeuzelijst. Selecteer vervolgens het gewenste aantal bij **Pagina's per vel** en de gewenste afdrukstand bij **Lay-outrichting**.

Brochures afdrukken

Met de voorziening voor dubbelzijdig afdrukken kunt u een document in de vorm van een kleine brochure afdrukken. U kunt brochures afdrukken op elk papierformaat dat wordt ondersteund voor dubbelzijdig afdrukken (duplex). Het stuurprogramma verkleint automatisch elke pagina met 50 procent en drukt twee pagina's per vel papier af. De pagina's worden in de juiste volgorde afgedrukt, zodat u deze kunt vouwen en nieten om een brochure te maken.

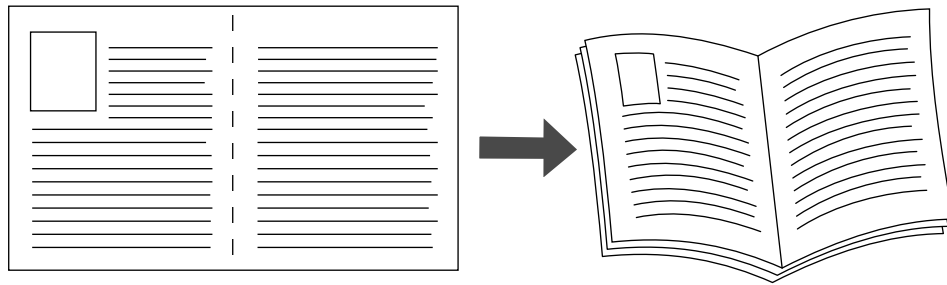

Als u brochures wilt afdrukken, kunt u ook de *verschuiving* en de *rugmarge* opgeven in het stuurprogramma voor Windows 98 en Windows ME. Met de rugmarge bepaalt u de horizontale afstand van de vouw tot het paginabeeld (in punten). De verschuiving is de afstand die paginabeelden naar binnen worden verschoven (in tienden van een punt). Hiermee compenseert u een eventuele verschuiving van het binnenste paginabeeld naar buiten die kan ontstaan door de dikte van gevouwen papier.

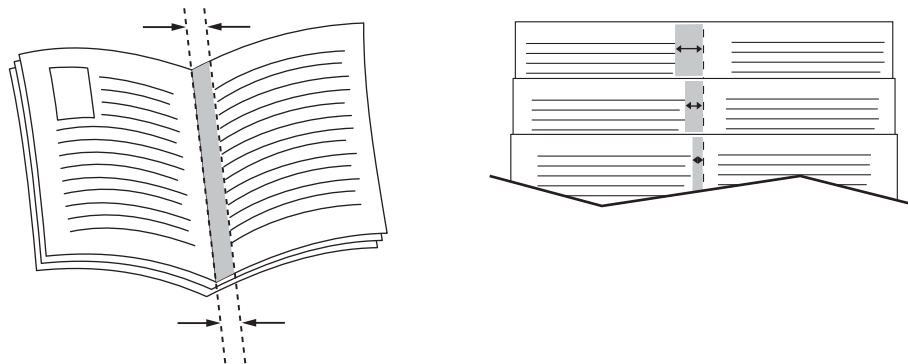

Ga als volgt te werk om een brochure af te drukken in een ondersteund Windows-stuurprogramma:

- **Windows 98 of Windows ME PostScript-stuurprogramma:**

Klik op het tabblad **Setup** op **Meer opties voor de indeling** en schakel **Afdrukken als brochure** in het vak **Meer opties voor de indeling** in. U kunt ook de verschuiving en de rugmarge in dit vak opgeven.

- **Windows 2000, Windows XP of Windows Server 2003 PostScript-stuurprogramma:**

Selecteer op het tabblad **Layout** de optie **Brochure** in de vervolgkeuzelijst **Pagina's per vel**.

Deelpagina's afdrukken

U kunt een *deelpagina* (scheidingspagina) na een afdruktaak, tussen exemplaren van een afdruktaak of tussen de afzonderlijke pagina's van een afdruktaak invoegen. Geef de lade op die als bron voor de deelpagina's moet worden gebruikt.

Ga als volgt te werk om deelpagina's op te geven in een ondersteund stuurprogramma:

- **Windows 98 of Windows ME PostScript-stuurprogramma:**

Selecteer op het tabblad **Uitvoeropties** de locatie van de deelpagina's en de bronlade.

- **Windows 2000, Windows XP, Windows Server 2003 of Windows NT PostScript-stuurprogramma:**

Selecteer op het tabblad **Uitvoeropties** de locatie van de deelpagina's en de bronlade.

- **Mac OS 9-stuurprogramma:**

Selecteer in het dialoogvenster **Print** de optie **Geavanceerde opties 1** in de vervolgkeuzelijst, selecteer een papierbron in de vervolgkeuzelijst **Bron deelpagina** en selecteer **Aan** in de vervolgkeuzelijst **Deelpagina**.

- **Mac OS X (versie 10.1 en hoger)-stuurprogramma:**

Selecteer in het dialoogvenster **Print** de optie **Printerfuncties** in de vervolgkeuzelijst, selecteer **Deelpagina** en **Bron** in de vervolgkeuzelijst, en selecteer **Aan** in de vervolgkeuzelijst **Deelpagina**.

Dekbladen afdrukken

Een dekblad is de eerste of de laatste pagina van een document. U kunt op de printer voor het dekblad een andere papierbron selecteren dan voor de resterende pagina's van een document. Gebruik bijvoorbeeld het briefhoofdpapier van uw bedrijf voor de eerste pagina van een document of karton voor de eerste en laatste pagina van een rapport.

- U kunt elke willekeurige lade gebruiken als bron voor het afdrukken van dekbladen.
- Controleer of het dekblad hetzelfde formaat heeft als het papier dat u voor de overige pagina's van het document gebruikt. Als u in het stuurprogramma een ander formaat opgeeft dan het formaat van het papier in de lade die u als bron voor de dekbladen selecteert, worden de dekbladen op hetzelfde papier afgedrukt als de resterende pagina's van het document.

U hebt meerdere keuzemogelijkheden voor dekbladen:

- **Geen** - de eerste en laatste pagina van het document worden uit dezelfde lade afgedrukt als de rest van het document.
- **Eerste** - de eerste pagina wordt afgedrukt op papier uit de opgegeven lade.
- **Eerste en laatste** - de eerste en laatste pagina worden afgedrukt op papier uit de opgegeven lade.

Voorblad	Afdrukoptie	Pagina's afgedrukt op dekblad
Eerste	Enkelzijdig afdrukken	Lade 1
	Dubbelzijdig afdrukken	Pagina 1 en 2
Laatste	Enkelzijdig afdrukken	Laatste pagina
	Dubbelzijdig afdrukken (oneven pagina's)	Laatste pagina
	Dubbelzijdig afdrukken (even pagina's)	Laatste twee pagina's

Wanneer u wilt dat de achterkant van het dekblad blanco blijft bij dubbelzijdig afdrukken, moet u zorgen dat pagina twee van het document blanco is. Zie de volgende tabel voor het invoegen van blanco pagina's om ervoor te zorgen dat het achterblad blanco blijft.

Afdrukoptie	Laatste pagina met tekst	Blanco pagina's
enkelzijdig afdrukken		Voeg een blanco pagina toe aan het eind van het document.
dubbelzijdig afdrukken	Oneven	Voeg twee blanco pagina's toe aan het eind van het document.
	Even	Voeg een pagina toe aan het eind van het document.

Ga als volgt te werk als u dekbladen in een ondersteund stuurprogramma wilt selecteren:

■ **Windows 98 of Windows ME PostScript-stuurprogramma:**

Selecteer op het tabblad **Uitvoeropties** voor **Dekbladen** de optie **Eerste** of **Eerste en laatste pagina's** en selecteer vervolgens de lade die u voor de dekbladen wilt gebruiken in de vervolgkeuzelijst **Bron**.

■ **Windows 2000, Windows XP, Windows Server 2003 of Windows NT PostScript-stuurprogramma:**

Selecteer op het tabblad **Papier/Kwaliteit** onder **Dekbladen** de optie **Eerste** of **Eerste en laatste pagina's** en selecteer vervolgens de lade die u voor de dekbladen wilt gebruiken in de vervolgkeuzelijst **Bron**.

■ **Mac OS 9-stuurprogramma:**

Klik in het dialoogvenster **Print** op **Algemeen**, selecteer **Eerste pagina** en selecteer vervolgens de lade in de vervolgkeuzelijst.

■ **Mac OS X (versie 10.1 en hoger)-stuurprogramma:**

- a. Selecteer in het dialoogvenster **Print** eerst **Papierinvoer** en vervolgens **Eerste pagina uit**.
- b. Selecteer in het dialoogvenster **Printerfuncties** de optie **Papierbron laatste pagina**.

Schalen

U kunt uw paginabeelden bij het afdrukken verkleinen of vergroten door een schalingswaarde tussen 25 en 400 procent te selecteren. De standaardinstelling is 100 procent.

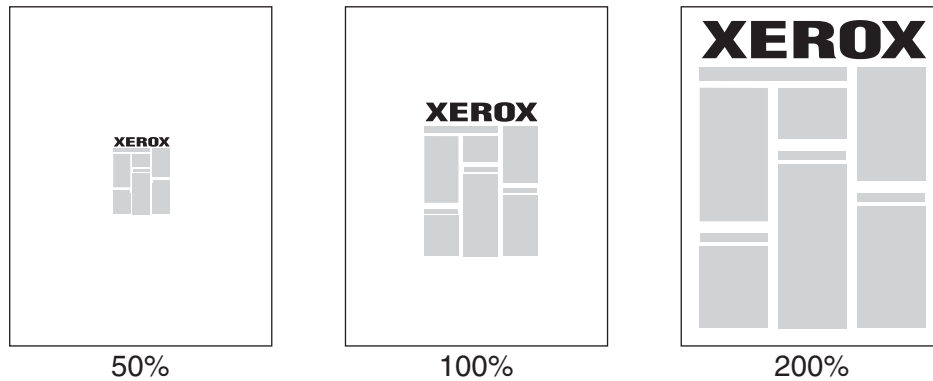

Ga als volgt te werk als u de schaal in een ondersteund stuurprogramma wilt selecteren:

- **Windows 98 of Windows ME PostScript-stuurprogramma:**
Klik op het tabblad **Setup** op **Meer opties voor de indeling** en geef het schalingspercentage op in het vak **Percentage**.
- **Windows 2000, Windows XP of Windows Server 2003 PostScript-stuurprogramma:**
Klik op het tabblad **Indeling** op **Geavanceerd**, selecteer **Grafisch** en selecteer vervolgens het gewenste percentage bij **Schaal aanpassen**.
- **Windows NT-stuurprogramma:**
Selecteer op het tabblad **Geavanceerd** de optie **Grafisch** en selecteer vervolgens het gewenste percentage voor **Schaal aanpassen**.
- **Mac OS 9- of Mac OS X (versie 10.1 en hoger)-stuurprogramma:**
Kies **Pagina-instelling** in het menu **Archief** en geef het percentage op in het vak achter **Schaal**.

Watermerken afdrukken

Een watermerk is extra tekst die op een of meer pagina's kan worden afgedrukt. Zo kunt u bijvoorbeeld termen zoals Concept, Vertrouwelijk, Datum of Versie die u op een pagina wilt weergeven voordat u het document verspreidt, met een watermerk invoegen.

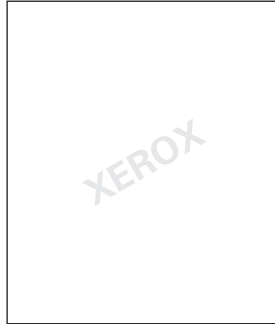

In een aantal Windows-stuurprogramma's kunt u:

- een watermerk maken
- de tekst, kleur, locatie en hoek van een bestaand watermerk bewerken
- een watermerk plaatsen op de eerste pagina of op elke pagina van een document
- het watermerk op de achtergrond afdrukken
- de tekst van het watermerk als contour afdrukken (in plaats van als volle tekst)

Opmerking

Niet alle toepassingen ondersteunen het afdrukken van watermerken.

Ga als volgt te werk als u watermerken wilt selecteren, maken en bewerken met behulp van een Windows-stuurprogramma:

- **Windows 98 of Windows ME PostScript-stuurprogramma:**

Klik op het tabblad **Setup** op de knop **Meer opties voor de indeling** en klik vervolgens op **Watermerk** om het dialoogvenster **Watermerken** weer te geven.

- **Windows 2000, Windows XP of Windows Server 2003 PostScript-stuurprogramma:**

Klik in het tabblad **Layout** op de knop **Geavanceerd**. Selecteer **Watermerken** in het vak onder **Documentopties** en **Printerfuncties** en klik vervolgens op **Wijzigen** om het dialoogvenster **Watermerken wijzigen** weer te geven.

Negatieven van afbeeldingen en spiegelafbeeldingen afdrukken

U kunt de pagina's afdrukken als een negatief van de afbeelding (de lichte en donkere gebieden in een afgedrukte afbeelding worden omgedraaid) of afbeeldingen op pagina's spiegelen (de afbeeldingen worden horizontaal omgeklapt als ze worden afgedrukt).

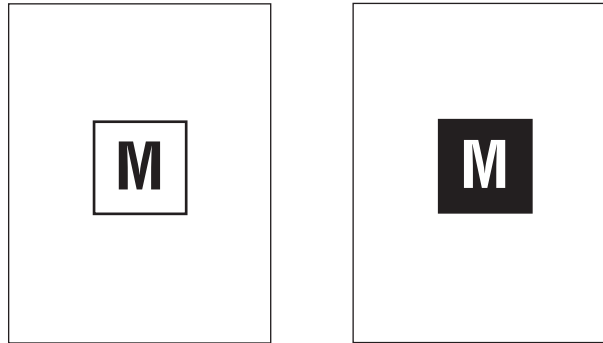

Negatief van afbeelding

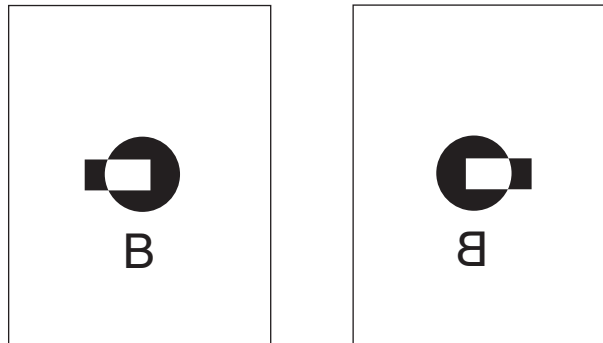

Spiegelafbeelding

Ga als volgt te werk als u een negatief van een afbeelding of een gespiegelde afbeelding wilt afdrukken in een ondersteund stuurprogramma:

- **Windows 98 of Windows ME PostScript-stuurprogramma:**

Klik op het tabblad **Setup** op **Meer opties voor de indeling** en selecteer **Afdrukken als negatief** of **Afdrukken als spiegelafbeelding**.

- **Windows 2000, Windows XP of Windows Server 2003 PostScript-stuurprogramma:**

Klik op het tabblad **Indeling** op **Geavanceerd**. Selecteer onder **Documentopties** en **PostScript-opties** **Ja** bij **Gespiegelde uitvoer**.

- **Windows NT-stuurprogramma:**

Selecteer op het tabblad **Geavanceerd** onder **Documentopties** en **PostScript-opties** **Ja** bij **Gespiegelde uitvoer** of **Negatieve uitvoer**.

- **Mac OS 9-stuurprogramma:**

Selecteer in het menu **Archief** de optie **Pagina-instelling**, kies **PostScript-opties** in de vervolgkeuzelijst en selecteer vervolgens **Afbeelding omdraaien** (om een negatief van een afbeelding af te drukken) of **Horizontaal spiegelen** (om een gespiegelde afbeelding af te drukken).

Afbeeldingen gladmaken

Wanneer afbeeldingen worden gladgemaakt, vloeien aangrenzende kleuren in afbeeldingen met een lage resolutie in elkaar over en krijgt u mooiere kleurovergangen. U kunt bijvoorbeeld afbeeldingen gladmaken om het uiterlijk te verbeteren van een afbeelding van 72 dpi die u hebt gedownload van het Internet. Afbeeldingen gladmaken wordt niet aanbevolen voor afbeeldingen met een resolutie van 300 dpi of hoger.

Opmerking

De afdruktaak wordt trager verwerkt als deze optie is geselecteerd.

Ga als volgt te werk om Afbeeldingen gladmaken te selecteren in een ondersteund stuurprogramma:

- **Windows 98 of Windows ME PostScript-stuurprogramma:**

Klik op het tabblad **Setup** op **Meer opties voor de indeling** en schakel het selectievakje **Afbeeldingen glad maken** in.

- **Windows 2000, Windows XP of Windows Server 2003 PostScript-stuurprogramma:**

Klik op het tabblad **Layout** op de knop **Geavanceerd**. Selecteer in het vak onder **Documentopties** en **Printerfuncties Aan** bij **Afbeelding glad maken**.

- **Windows NT-stuurprogramma:**

Selecteer op het tabblad **Geavanceerd** onder **Printerfuncties Aan** bij **Afbeelding glad maken**.

- **Mac OS 9-stuurprogramma:**

Klik in het dialoogvenster **Print** op **Algemeen**, selecteer **Geavanceerde opties** in de vervolgkeuzelijst en selecteer **Aan** bij **Afbeelding glad maken**.

- **Mac OS X (versie 10.1 en hoger)-stuurprogramma:**

Selecteer de vervolgkeuzelijst **Printerfuncties** in het dialoogvenster **Print** en selecteer **Aan** bij **Afbeelding glad maken**.

Beveiligde afdrucken, testafdrucken en opgeslagen afdruktaken afdrucken

Opmerking

Deze afdruktaken worden op de vaste schijf van het systeem opgeslagen en blijven daar opgeslagen, ook als het systeem wordt uitgeschakeld.

Kies een van de volgende speciale typen afdruktaken:

- **Beveiligde afdruk:** hiermee worden vertrouwelijke documenten afgedrukt. De taken die door een wachtwoord van 4 cijfers zijn beveiligd, worden op de vaste schijf van het systeem opgeslagen. De taken worden pas afgedrukt wanneer uw gebruikersnaam en wachtwoord van vier cijfers zijn ingevoerd op het bedieningspaneel. Nadat de taken zijn afgedrukt, worden ze automatisch verwijderd van de vaste schijf.
- **Testafdruk:** hiermee drukt u slechts één exemplaar af van de taak, zodat u het exemplaar kunt controleren. Selecteer de taaknaam op het bedieningspaneel als u extra exemplaren wilt afdrucken. Nadat de taak is afgedrukt, wordt deze automatisch verwijderd van de vaste schijf. Als u de resterende exemplaren niet wilt afdrucken, verwijdert u de taak via het bedieningspaneel.
- **Opgeslagen afdruk:** hiermee slaat u de taak op de vaste schijf van het systeem op, zodat u de taak op verzoek kunt afdrucken vanaf het bedieningspaneel. De afdruktaak wordt niet verwijderd nadat deze is afgedrukt. Dit is met name handig voor documenten die u vaak afdrukt, zoals belastingformulieren, formulieren voor het personeel of aanvraagformulieren.

Opmerking

Beveiligde taken zijn taken die zijn gekopieerd of verplaatst vanuit de groep Public Jobs (Openbare taken) in CentreWare IS. Klik voor meer informatie op de knop **Help** in CentreWare IS om de on line Help weer te geven.

Beveiligde afdrucken, testafdrucken en opgeslagen afdruktaken verzenden

Gebruik een ondersteund stuurprogramma om een afdruktaak aan te duiden als een beveiligde afdruktaak, een testafdruktaak of een opgeslagen afdruktaak:

- **Windows 98, Windows Me, Windows 2000, Windows XP, Windows Server 2003, Windows NT-PostScript-stuurprogramma:**

Kies het taaktype op het tabblad **Uitvoeropties** onder **Walk-Up-functies**. Voer voor een beveiligde afdruktaak een wachtwoord van 4 cijfers in dat u aan deze taak wilt toewijzen. Voer voor testafdrucken en opgeslagen afdruktaken de naam in die u aan deze taak wilt geven.

- **Mac OS 9-stuurprogramma:**

Klik in het dialoogvenster **Print** op **Algemeen**, selecteer **Taaktype** in de vervolgkeuzelijst en selecteer vervolgens het type taak. Voer voor een beveiligde afdruktaak een wachtwoord van 4 cijfers in dat u aan deze taak wilt toewijzen. Voer voor testafdrucken en opgeslagen afdruktaken in het veld **Taaknaam** de naam in die u aan deze taak wilt geven.

■ **Mac OS X (versie 10.1 en hoger)-stuurprogramma:**

Selecteer in het dialoogvenster **Afdrukken** de optie **Taaktypes** in de vervolgkeuzelijst en selecteer **Beveiligde afdruk**, **Testafdruk** of **Opgeslagen afdruk** in de vervolgkeuzelijst **Taaktype**. Voer voor een beveiligde afdruktaak een documentnaam in van maximaal 20 tekens in het veld **Documentnaam**. Voer in het veld **Taakwachtwoord** een getal in van vier cijfers in het bereik van 0000 tot 9999.

Beveiligde afdruktaken afdrukken

Als u een beveiligde afdruktaak wilt afdrukken, geeft u op het bedieningspaneel het wachtwoord van vier cijfers op:

1. Druk op het bedieningspaneel op de knop **Afdrukken**.
2. Selecteer **Beveiligde afdruktaken** in het menu en druk op de knop **Invoeren**.
3. Blader naar uw gebruikersnaam en druk op de knop **Invoeren**.
4. Voer met behulp van het toetsenblok op het bedieningspaneel de vier cijfers van het numerieke wachtwoord in en druk op **Invoeren**.
5. Als er meer dan één beveiligde afdruktaak met een wachtwoord is ingevoerd, selecteert u de taak die u wilt afdrukken of selecteert u **Allemaal** en drukt u op **Invoeren**.
6. Selecteer **Afdrukken en verwijderen** en druk op **Invoeren**.

Testafdrukken en opgeslagen afdruktaken afdrukken

Als u een opgeslagen afdruktaak of de extra exemplaren van een testafdruk wilt afdrukken, selecteert u de naam van de taak op het bedieningspaneel:

1. Druk op het bedieningspaneel op de knop **Afdrukken**.
2. Selecteer **Testafdruktaken** of **Opgeslagen afdruktaken** in het menu en druk op **Invoeren**.
3. Blader naar de taaknaam en druk op **Invoeren**.
4. Selecteer **Afdrukken en verwijderen** (voor testafdrukken) of **Afdrukken en opslaan** (voor opgeslagen afdrukken) en druk op **Invoeren**.
5. Gebruik het toetsenblok om het gewenste aantal exemplaren in te voeren en druk op **Invoeren** om de taak af te drukken.

Beveiligde afdrukken, testafdrukken en opgeslagen afdruktaken verwijderen

Voor elk type (beveiligde afdruktaken, testafdruktaken en opgeslagen afdruktaken) geldt een maximaal aantal dat op de vaste schijf kan worden opgeslagen. Wanneer een nieuwe afdruktaak groter is dan de beschikbare ruimte op de vaste schijf voor dat type, wordt de oudste taak van dat type automatisch verwijderd voordat een nieuwe taak wordt toegevoegd. Ga als volgt te werk om ruimte te sparen:

- Verwijder regelmatig opgeslagen afdruktaken die u niet meer nodig hebt.
- Verwijder beveiligde afdruktaken en testafdruktaken die u niet wilt afdrukken.

Als u een beveiligde afdruktaak wilt verwijderen zonder deze af te drukken, voert u op het bedieningspaneel het wachtwoord van 4 cijfers in:

1. Druk op het bedieningspaneel op de knop **Afdrukken**.
2. Selecteer **Beveiligde afdruktaken** en druk op **Invoeren**.
3. Blader naar uw gebruikersnaam en druk op de knop **Invoeren**.
4. Voer met behulp van het toetsenblok rechts op het bedieningspaneel de vier cijfers van het numerieke wachtwoord in en druk op **Invoeren**.
5. Als er meer dan één beveiligde afdruktaak met een wachtwoord is ingevoerd, selecteert u de taak die u wilt verwijderen of selecteert u **Allemaal** en drukt u op **Invoeren**.
6. Selecteer **Verwijderen** en druk op **Invoeren**.
7. Wanneer u op het bedieningspaneel wordt gevraagd of u de taken wilt verwijderen, selecteert u **Ja** en drukt u op **Invoeren**.

Als u een opgeslagen afdruktaak of een testafdruktaak wilt verwijderen, selecteert u de taaknaam op het bedieningspaneel:

1. Druk op het bedieningspaneel op de knop **Afdrukken**.
2. Selecteer **Testafdruktaken** of **Opgeslagen afdruktaken** in het menu en druk op **Invoeren**.
3. Blader naar de taaknaam en druk op **Invoeren**.
4. Selecteer **Verwijderen** en druk op **Invoeren**.
5. Wanneer u op het bedieningspaneel wordt gevraagd of u de taken wilt verwijderen, selecteert u **Ja** en drukt u op **Invoeren**.